



ឧបសម្ព័ន្ធ ១

ប្រដាប់លេងដែលអ្នកអាចធ្វើបាន

ប្រដាប់លេងដែលជួយអភិវឌ្ឍការប្រើប្រាស់ដៃ និង វិញ្ញាណស្លាប

អ្នកអាចធ្វើខ្សែអង្កាំ និង ច្រវាក់ពីផ្លែឈើព្រៃ និងគ្រាប់ធញ្ញជាតិ (គ្រាប់រុក្ខជាតិ ឬ គ្រាប់ដំណាំ)

បន្លាស្រួចៗ

គគ្រាតនិងរលោង

រោមវែងៗ

រុញអង្កាញ់ៗ ឬ ពកៗ

រលោង

រុញក្រវិកក្រវក់



ចំពោះទារក ចូរដោតអង្កាំមួយខ្សែ ហើយចងត្រង់កន្លែងណាដែលនាង អាចឈោងដល់និងកាន់វាលេង ។

កុមារអាចលេងដោយដាក់គ្រាប់ រុក្ខជាតិនិងផ្លែឈើចូលក្នុងកំប៉ុង និងយកវាចេញពីកំប៉ុងវិញ ។

កាលណាកុមារអភិវឌ្ឍការត្រួតត្រាដៃ របស់ខ្លួនកាន់តែមាំមួន នាងអាចចាប់ ផ្តើមចេះធ្វើច្រវាក់ និងខ្សែកដោយការ ដោតអង្កាំជាខ្សែ ។

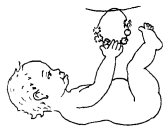

“សត្វពស់” អាចធ្វើពីគ្រាប់ ធញ្ញជាតិដោតជាខ្សែ ក្បាល ធ្វើពីផ្លែសែន, គប្របដប ឬ វត្ថុទាំងឡាយចម្រុះគ្នា ។

ផ្លែស្វាយខ្ចីល្អិតៗ (ឬ អ្វីដែលអ្នកមាន និងអាចគិតឃើញ)

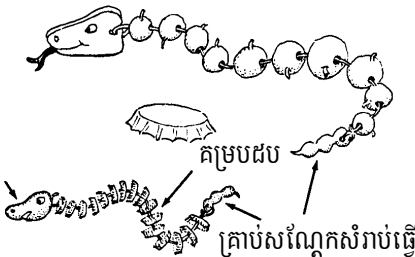

បើអ្នកប្រើការគិតស្រមៃ នោះ អ្នកនឹងគិតឃើញប្រដាប់លេង គ្រប់ប្រភេទធ្វើពីសត្វ ដែលអ្នក និងកូនវិករាយនឹងធ្វើវា។

“ពស់ពិសម្យ៉ាងដែល កន្ទុយវារោទីដូចកណ្តឹង”

‘សត្វកាំប្រមា’

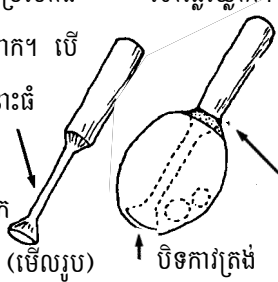

ប្រដាប់ក្រឡក និងប្រដាប់លេងដទៃទៀតដែលបញ្ជាញសូរសម្លេង
ប្រដាប់ក្រឡកធ្វើពីផ្លែឃ្លោក

<p>រកឃ្លោកមួយផ្លែ តូច (ឃ្លោកព្រៃ ឬ ឃ្លោកឈើអាចធ្វើ បានល្អ)</p>	<p>ចោះប្រហោងជុំវិញ សណ្តង កោសលាង យកសាច់និងគ្រាប់ ចេញឱ្យអស់។ ហាលឱ្យវា ស្ងួតល្អ។</p>	<p>ចូរដាក់ដុំថ្មតូចៗ ឬ គ្រាប់រុក្ខជាតិ ឬ វត្ថុពីរ-បី ផ្សេងៗ ចូលក្នុង ឃ្លោក។</p>	<p>រកឈើមួយកង់ខ្លីមាន ទំហំប៉ុននឹងប្រហោង សណ្តងឃ្លោក។ បើ ប្រហោងនោះធំ ចូរធ្វើឈើ មួយចំណែក នេះឱ្យតូច (មើលរូប)</p>	<p>ប្រើការបិទឈើ ទៅផ្លែឃ្លោក។  បិទការត្រង់ កន្លែងនេះ</p>	<p>ដើម្បីធ្វើវាឱ្យមាំ និង មើលទៅស្អាត លាយ ការពណ៌ស និង កំទេចអាចម៍រណាបិទ បំពេញនៅត្រង់ សណ្តង និងក្រោយ ពេលការស្ងួត កោស រំលីងវាឱ្យរាបស្អាត។</p>
---	---	---	---	---	---

ប្រដាប់ក្រឡកធ្វើពីដបប្លាស្ទិក

ដបប្លាស្ទិកថ្នាំមួយ
ឈើមួយកង់ខ្លី
កាត់កង់មួយពីដបប្លាស្ទិក
បំពង់ឬស្សី ឬ អ្វីដែលអ្នកមាន។
កាត់ចំរៀកពីដបប្លាស្ទិកដែលមានពណ៌
ខុសៗគ្នា, ដុំថ្មពណ៌, គ្រាប់រុក្ខជាតិ។
យកចំរៀកកំណាត់ ឬ ពោះ
រៀនកង់ឡានរុំពីលើកងប្លាស្ទិក
ដើម្បីឱ្យងាយស្រួលកាន់វា។

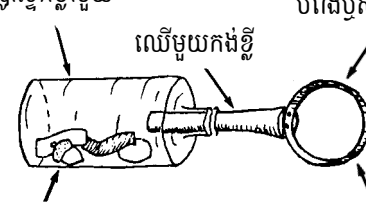

លាបផ្តាពណ៌ស្រស់ៗចម្រុះលើវា

ប្រដាប់ក្រឡកធ្វើពីឫស្សី

 ឫក
ទម្រង់ដែលងាយ
ជាមួយប្រដាប់កាន់

ប្រដាប់ក្រឡកធ្វើពីកំប៉ុងដែក

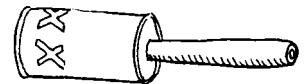



គំនិតសំរាប់ធ្វើឧបករណ៍តន្ត្រីដោយខ្លួនឯង

 ផ្លែឃ្លោកដែលមានគ្រាប់នៅខាងក្នុងស្រាប់

 ឈើមួយគូ (ឈើនីមួយៗប៉ុនចង្កូល
ដែលមានប្រវែង 30 សង់ទីម៉ែត្រ)

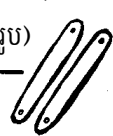
 គម្របដប
កណ្តឹងក្រីងៗ

 ចំរៀកឫស្សី ឬ ឈើសំប៉ែតៗ
រៀបដោយទុកចន្លោះ
(មើលរូប)

 រនាត

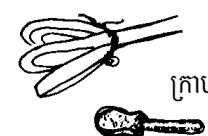
 ក្រាប (ឈើដែលមានរាងដូចស្លាបព្រា)

ប្រដាប់ក្រឡុកធ្វើពីសាច់កំណាត់ទន់ៗ

ប្រើកំប៉ុង ឬ ដបតូចមួយ
ជាមួយនឹងដុំថ្មតូចៗ...

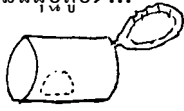

...ឬ ប្រើកណ្តឹងតូចពីរ

កាត់កំណាត់ទន់មានពណ៌ស្រស់ស្អាត
(កំណាត់ឡែន)

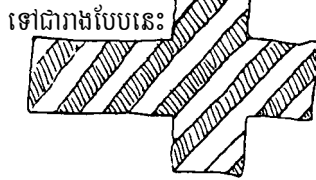

ដេរវាជាប្រអប់រាង
ការហើយ ពន្លាត់ធ្មេរ
ដេរចូលក្នុង យក
ខាងត្រូវចេញក្រៅ

ដាក់កំប៉ុង ឬ កណ្តឹងក្នុងប្រអប់
កំណាត់រាងការេ និងញាត់កប្បាស
(សំឡី ឬ គ) ឬ កំទេចអេប៉ុង
ជុំវិញវា ហើយដេរភ្លិតវា។

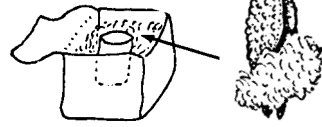

កប្បាស ឬ គ

ប្រដាប់ក្រឡុកជាកូនតុក្កតា

គូររូបតុក្កតាលើកំណាត់ពីរផ្ទាំង
ហើយកាត់វា
តាមគំនូស
ឱ្យដាច់ពីគ្នា

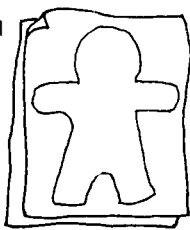

ដេរផ្ទាំងកំណាត់រូបតុក្កតា
ទាំងពីរចូលគ្នា



ពន្លាត់ធ្មេរដេរចូលក្នុង
យកខាងត្រូវចេញក្រៅ

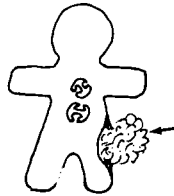

ដាក់កូនកណ្តឹងតូច
ឬ ចង្រ្កង់ចូល និង
ញាត់កប្បាស, សំឡី,
គ ឬ កំទេចអេប៉ុង
ហើយដេរភ្លិតវា។



ដេរ ឬ គូររូបជា
រង្វង់មុខមួយ

ប្រដាប់ក្រឡុកជាសត្វ

អាចធ្វើតាមវិធីដូចគ្នា

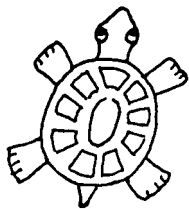
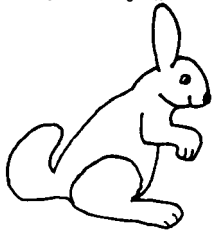

ប្រដាប់ក្រឡុកជាបាល់

កាត់កំណាត់មួយពណ៌
ជាបីផ្ទាំង...

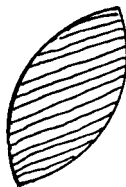

...កាត់កំណាត់ពណ៌ផ្សេងមួយទៀត
ជាបីផ្ទាំងផ្សេងទៀត

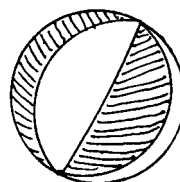

ដេរវាចូលគ្នា ទុកចន្លោះ
តូចមួយ ពន្លាត់វាចេញ
ក្រៅ ហើយញាត់វា
ដូចរៀបរាប់ខាងលើ។

ប្រដាប់រុញលេងដែលបញ្ចេញសូរសម្លេង

ចោះប្រហោងលើគម្របនិងបាតកំប៉ុងដែក
(កំប៉ុងទឹកដោះគោខាប់)

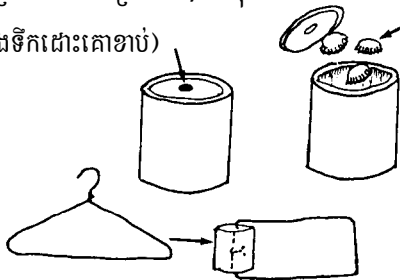

ដាក់គម្របដប, ដុំគ្រួស
ល្អិតៗចូលក្នុងកំប៉ុង។

ដាក់លូសរឹងតាមប្រហោង ហើយ
កូចមុខលូសចូលគ្នាខាងក្នុងកំប៉ុង

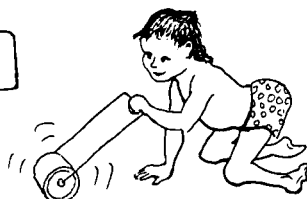

ប្រដាប់រុញលេងធ្វើពីប្លាស្ទិក

កាត់ត្រង់នេះ (សូមមើលរូប)

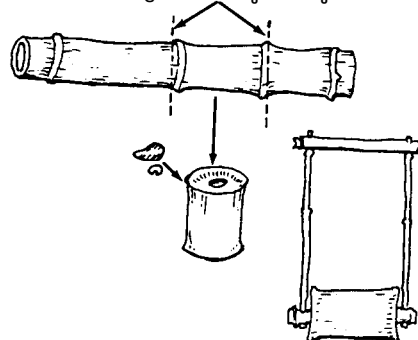

ល្បែងល្បែងប្រាជ្ញា ដាក់តម្រូវស្ទឹង ឬ ដុំឈើចូលក្នុងប្រហោង

ល្បែងលេងទាំងនេះជួយអភិវឌ្ឍប្រអប់ដៃនិងម្រាមដៃកុមារឱ្យកាន់តែរឹងមាំ និងសម្របសម្រួលរវាង "ប្រអប់ដៃ-ភ្នែក" ។ ល្បែងលេងទាំងនេះ ក៏ជួយឱ្យក្មេងរៀនប្រៀបធៀបទំហំ, ទ្រង់ទ្រាយ និង ពណ៌ផងដែរ ។



ចោះប្រហោងលើឈើមួយដុំ និងកាត់ស្ទឹងពីមែកឈើ ឬ អ្នកអាចចោះប្រហោងលើ ក្រដាសកាតុង។ បិទការជាមួយ ក្រដាសកាតុងរឹងមួយជាន់ទៀត ពីលើក្រដាសកាតុងដំបូង។

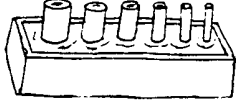
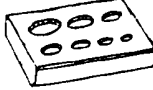

ឬ ចាក់ពុម្ពជាផ្ទាំង "ប៉ុនប្រអប់មួយ" ដោយប្រើស៊ីម៉ង់ត៍ ឬ កំបោរ បាយម៉ាន ឬ ដីឥដ្ឋ ឬ ធ្វើ "ប៉ាន" មួយពីអាចម៍គោ ឬ ភក់លាយជាមួយដី ខ្សាច់ (និងកំបោរ បើអ្នកមានវា) សង្កត់ស្ទឹងលើពុម្ពសើម ហើយដកស្ទឹងចេញនៅពេលពុម្ពជិតស្ងួត។

ចំពោះស្ទឹង ប្រើដប បំពង់ជ័រដែលគេចោះចោល, ដងអំបោសកាត់ ជាកង្វ, ប៊ូឡុង-ខ្មៅ ឬ វត្ថុដែលអ្នកមាន។



ចូរធ្វើល្បែងលេងដែលជួយឱ្យកុមារអភិវឌ្ឍចលនា មូលដោយប្រើប្រអប់ដៃ ម្រាមដៃ និងកដៃ។

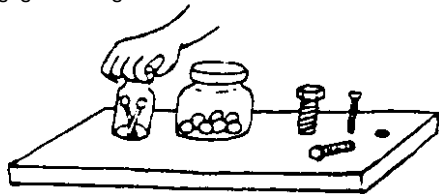

គំនិតដទៃទៀត

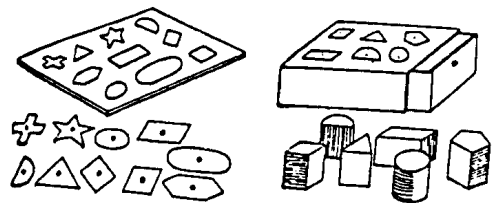

ដុំឈើសំរាប់សាងសង់ប៉មពីលើស្ទឹង

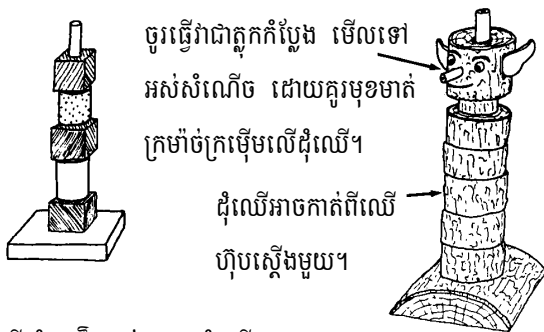

ចូរធ្វើវាជាតួកក់ប្លែង មើលទៅ អស់សំណើច ដោយគូរមុខមាត់ ក្រមាច់ក្រមើមលើដុំឈើ។ ដុំឈើអាចកាត់ពីឈើ ហ៊ុបស្តើងមួយ។

ប្រើថ្នាំពណ៌ស្រស់ៗលាបដុំឈើ

ដុំឈើលើស្ទឹង

កុមាររៀនអំពីការតម្រូវពណ៌ ទ្រង់ទ្រាយ និងទំហំ ជាមួយល្បែងទាំងនេះ។

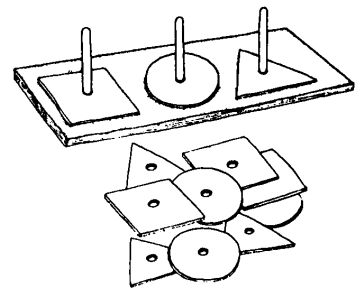

ធ្វើឡានប្រណាំងពីផ្លែឃ្នោត



ប្រើគ្រាប់សណ្តែកសំរាប់តុបតែង ខ្សែសំរាប់ទាញ

សាងសង់ដុំឈើ



ធ្វើពីឈើ ដីឥដ្ឋ ឬ ក្រដាស កាតុងរឹងបិទជាន់លើគ្នា

ពាក្យពេទ័ន៍ដែលបានប្រើនៅក្នុងសៀវភៅនេះ

ពាក្យពេទ័ន៍នៃភាសាខ្មែរដែលបានប្រើក្នុងសៀវភៅនេះ ទទួលបានពីគំនិតយោបល់របស់សមាជិកទាំងអស់នៅក្នុង ក្រុមការងារពិការភាពនិងអភិវឌ្ឍន៍ភ្នែក និង បានដកស្រង់ចេញពីឯកសារនិងសៀវភៅខាងក្រោមនេះ

- ពាក្យពេទ័ន៍ផ្នែកសុខភាពផ្លូវចិត្ត ឬ ពិគ្រោះបញ្ហាប្រើនៅអង្គការសេវាសង្គមកិច្ចកម្ពុជា (SSC)
- សន្ទានុក្រុមពិការភាព, គណៈកម្មាធិការការងារមូលដ្ឋានសហគមន៍ជាមួយជនពិការនៃក្រុមប្រឹក្សាសកម្មភាពជនពិការ, 2002-2004
- សន្ទានុក្រុមសំរាប់ចក្ខុ, National Primary Eye Care Training Manual Glossary, អង្គការ Helen Keller ប្រចាំកម្ពុជា
- សៀវភៅទីណាដែលគ្មានវេជ្ជបណ្ឌិត, បានប្រែសម្រួលជាភាសាខ្មែរនិងបោះពុម្ពឆ្នាំ 1981
- សៀវភៅការជួយកុមារច្នៃ, ភាសាខ្មែរនៃក្រុមការងារពិការភាពនិងអភិវឌ្ឍន៍ភ្នែក, បោះពុម្ពឆ្នាំ 2005
- សៀវភៅណែនាំអំពីសុខភាពសំរាប់ស្ត្រីដែលមានពិការភាព, បោះពុម្ពឆ្នាំ 2010
- សៀវភៅទីណាដែលគ្មានវេជ្ជបណ្ឌិតឯកទេសវិកលវិទ្យានៃអង្គការចិត្តសង្គម-អន្តរវប្បធម៌ (TPO)
- កូនវចនានុក្រមវេជ្ជសាស្ត្រ, ភាសាអង់គ្លេស-ខ្មែរនៃអ្នកនិពន្ធ ហេ គីមហេង, បោះពុម្ពឆ្នាំ 1997
- វចនានុក្រមវេជ្ជសាស្ត្រ, ភាសាអង់គ្លេស-ខ្មែរនៃអ្នកនិពន្ធ Sally E. Keller ឆ្នាំ 1969-1976, ចែកចាយដោយ World Relief
- វចនានុក្រមអក្ខរវិទ្យានៃភាសាខ្មែរ, វិទ្យាស្ថានជាតិនៃរាជបណ្ឌិតសភាកម្ពុជា, បោះពុម្ពលើកទីមួយឆ្នាំ 2005
- វចនានុក្រមភាសាខ្មែររបស់ពុទ្ធសាសនាបណ្ឌិត្យ, ឆ្នាំ 1967
- វចនានុក្រមនយោបាយ និង រដ្ឋាភិបាល, ភាសាអង់គ្លេស-ខ្មែរនៃអ្នកនិពន្ធ កែវ សំណាង, បោះពុម្ពឆ្នាំ 2001
- វចនានុក្រមភាសាអង់គ្លេស-ខ្មែរនៃអ្នកនិពន្ធ Franklin E. Huffman និង Im Prum, បោះពុម្ពឆ្នាំ 1978, Yale University

បើសិនជានៅមានពាក្យប្រកបខុសអក្ខរវិទ្យាមួយចំនួន យើងខ្ញុំសូមអភ័យទោសទុកជាមុនចំពោះការមើលរំលង។ សូមអរគុណ!

សន្ទានុក្រុមពាក្យសំខាន់ៗ	
រៀងរៀងតាមលំដាប់អក្ខរខ្មែរ-ក	
<ul style="list-style-type: none"> • ការមើលឃើញមិនច្បាស់ = Cannot see well • ការងារប្រចាំថ្ងៃ ឬ កិច្ចការប្រចាំថ្ងៃ = Daily work • ការថែទាំកុមារ = Child care • ការប្រាស្រ័យទាក់ទង = Communication • ការអភិវឌ្ឍ(ន៍), ការលូតលាស់ = Development or develop • ការរៀនធ្វើកិច្ចការ ឬ ការរៀនសូត្រ = Learning • ការជួយតាំងពីអាយុនៅតិច ឬ ការជួយទាន់បញ្ហា/ជំងឺនៅតិច តូចអាចព្យាបាលជាដាច់ = Early assistance • ការស្តាប់ (រៀនស្តាប់អ្វីៗគ្រប់យ៉ាង) = Listen 	<ul style="list-style-type: none"> • ការសមាធិ = Meditation • ការដើរ ឬ បំលាស់ទីតាំង, ចលនា = Movement • ការតំរង់ទិស, ការបង្ហាញទិសសំរាប់អ្នកពិការភ្នែក (ការយល់ដឹងពីបរិយាកាសជុំវិញខ្លួន) = Orientation • ការទប់ស្កាត់ = Prevention • ការការពារ = Protection • ការវះកាត់ភ្នែក = Eye(s) operation • ការព្យាបាលតាមបែបបុរាណ = Traditional cure <p style="text-align: right;">(តទៅទំព័របន្ទាប់)</p>

រឿងរឿងតាមលំដាប់អក្សរខ្មែរ - ក, ខ, គ, ឃ, ជ, ឈ, ញ, ដ, ថ, ទ, ធ

- ការសំងាត់ ឬ បញ្ជាសំងាត់ (រឿងផ្ទាល់ខ្លួន) = Secret
- ការរំលោភបំពានផ្លូវភេទ = Sexual abuse
- ការហិតក្លិន, ផុំក្លិន (រឿងសំគាល់ក្លិន) = Smell
- ការដាស់ភ្លេចឱ្យដឹង = Stimulation
- ការយល់ដឹង = Understanding
- កាយសម្បទា, រាងកាយ = Physical
- កុមារពិការ, ក្មេងដែលមានពិការភាព = Children with disabilities
- កូនដំរី, ទារក = Baby / infant
- កែវពង្រីក = Magnifying glass
- ក្បាច់គុណតៃជិ (ធ្វើចលនារាងកាយនិងសម្រួលដង្ហើមយីកៗ) = Tai-chi
- ក្លាយជាចំណែកនៃសហគមន៍ = Becoming part of the - community
- ក្រុមឪពុកម្តាយ (ក្រុមជួយខ្លួនឯង) = Parent group
- ក្រុមគាំទ្រ ឬ ក្រុមជួយខ្លួនឯង = Support group
- ខូចខាត ឬ ទុក្ខទោស = Harm
- ខ្មាស់គេ ឬ អាម៉ាស់ = Shame
- ខ្ទះក្នុងភ្នែក (អាចម៍ភ្នែកពិកច្រើន) = Pus in the eye(s)
- ខ្វះអាហារូបត្ថម្ភ (ខ្វះអាហារសំបូរវីតាមីននិងជីវជាតិ) = Malnutrition or lack of food rich in vitamins
- គំនិតបញ្ញា, ប្រាជ្ញា = Mental
- គំហើញក្នុងភ្នែកទៅជាស្រវាំង = Blurred eyesight
- គំហើញ, ការមើលឃើញ = Sight
- គ្មានអារម្មណ៍ក្នុងខ្លួនទាល់តែសោះ (ធ្លាក់ទឹកចិត្ត) = No feelings at all (depression)
- គ្រាប់កាំភ្លើង ឬ គ្រាប់ផ្ទុះ = Bullet
- គ្រោះថ្នាក់ = Risk
- ងងឹតពេលយប់ (ខ្វាក់មាត់) = Night blindness
- ងាយរងគ្រោះ = At risk
- ងាយៗ ឬ សកម្មភាពសាមញ្ញ = Simple activity
- ជាតិគីមី = Chemical
- ជាតិវី = Minerals
- ជីវិតរស់នៅប្រចាំថ្ងៃ = Daily life
- ជួយជ្រោមជ្រែង (ឱ្យកុមាររៀនធ្វើអ្វីៗខ្លួនឯង) = Help

- ជំងឺកញ្ជិល = Measles (rubeola)
- ជំងឺតាមរោគ (ឆ្លងតាមការរួមរ័ក្ស) = Sexual transmitted diseases
- ជំងឺប្រហេះ = Gonorrhoea
- ជំងឺឡើងបាយភ្នែក = Cataracts
- ជំងឺត្រាកូម៉ា (ត្រាកូម) = Trachoma
- ជំងឺរលាកក្តាលស្មើនៃភ្នែកទារកទើបនឹងកើត = Neonatal Conjunctivitis
- ជំងឺស្កុច = German measles (rubella)
- ជំងឺរៀស្តីភ្នែក ឬ ជំងឺភ្នែកប្រភេទទន្លេ (បង្កពីមេរោគឆ្លងពីមមង់ក្របីរស់នៅម្តុំទឹកហូរ) = River Blindness (Onchocerca)
- ជំនាញ, បំណិន (ហាត់រៀនធ្វើកិច្ចការ) = Skill or skills
- ឈឺ = sick, ill
- ញាណដឹង, ទ្រង់ញាណ = sense, instinct
- ដូស (កំណត់ចំនួនថ្នាំជីក ឬ ចាក់ម្តងៗ) = Dose
- ដៃកចារ (សំរាប់ចាក់អក្សរប្រែយ) = Stylus
- ដំបៅបែក, ចំហាយក្តៅ = Cold sore
- ថ្នាំពេទ្យ, ឱសថ = Medicine
- ថ្នាំប្រើដង-អ៊ីអូឌីន (ថ្នាំទឹក) = Providone-iodine
- ថ្នាំ តេត្រាស៊ីគ្លីន = Tetracycline
- ថ្នាំ អេរីត្រូមីស៊ីន = Erythromycin
- ថ្នាំ តេត្រាស៊ីគ្លីន = Tetracycline
- ថ្នាំក្លរ៉ាមេហ្វេនីកុល = Chloramphenicol
- ថ្នាំ សេហ្វទ្រីយ៉ាសូន (សំរាប់ចាក់) = Ceftriaxone
- ថ្នាំ អាម៉ុកស៊ីស៊ីលីន = Amoxicillin
- ថ្នាំ សេហ្វិចស៊ីម = Cefixime
- ថ្នាំដាក់ភ្នែកប្រភេទប៊ូម៉ាតិ = Eyes ointment
- ថ្នាំរ៉ាក់សាំងបង្ការជំងឺ = Vaccine
- ទឹកអ្នករំលីត្រសំរាប់ផឹក = Rehydration drink
- ធម្មជាតិ (ទំលាប់ធម្មតា) = Natural
- ធ្វើការរួមគ្នាសំរាប់ការផ្លាស់ប្តូរដ៏ល្អប្រពៃ = Working together for change
- ធ្មប់ ឬ បីសាច = Witch

(តទៅទំព័របន្ទាប់)

រៀងរៀងតាមលំដាប់អក្សរខ្មែរ - ប, ផ, ព, ក, ម, រ, ល, វ, ស, អ

- បង្គន់ = Latrine, toilet, restroom
- បញ្ហាភ្នែក = Eyes problem
- បញ្ហាគំហើញ ឬ បញ្ហាភ្នែក/ចក្ខុ = Vision problem
- បន្ទាត់ដែកមានប្រហោងល្អិតៗ (សំរាប់អក្សរប្រែប្រួល) = Slate
- បន្សល់ពីក្រុមគ្រួសារ (ពិការពីតំណពូជ) = Hereditary
- ប៉ះ ឬ ស្នាប (រៀនស្នាបវត្ថុ) = Touch
- បុគ្គលិកសុខាភិបាល = Health Worker
- ប៉ូតាស្យូម = Potassium
- បំបៅដោះកូន (ទឹកដោះម្តាយ) = Breastfeeding
- បំលាស់ទីតាំងដោយខ្លួនឯង ឬ ដើរ = Move
- ប្រដាប់លេង, ល្បែងលេង = Toys
- ប្រថុយនឹងគ្រោះថ្នាក់ = Take risk
- ផ្នែកសុខាភិបាល, ឱសថសាស្ត្រ = Medical
- ពិការភ្នែក, ងងឹតភ្នែក = Blind
- ពិការភាព ឬ ភាពពិការ = Disability
- ពិនិត្យស្នាបស្នាម / រាវរក = Explore
- ព្រួយចិត្ត ឬ ព្រួយបារម្ភ = Worry
- ភាពពិការភ្នែក = Blindness
- ភាពឯកោ = Loneliness
- ភាពតានតឹងចិត្ត, តឹងតែងចិត្ត = Stress
- ភ្នែកហើមក្រហម = Red, swollen eyes
- មណ្ឌលថែទាំកុមារ = Child care center
- មណ្ឌលថែទាំកុមារពេលថ្ងៃ = Day care centre
- មមង់ក្របី, រុយខ្មៅ = Black fly (buffalo gnats)
- មានផ្ទៃពោះ, មានគភ៌, ពោះធំ = Pregnancy
- មីលីក្រាម = Milligram (mg)
- មូលហេតុនៃភាពពិការភ្នែក = Causes of blindness
- មេរោគក្លាមីដា = Chlamydia
- មេអំបៅខ្មៅចពណ៌ខ្មៅ = Black witch moth
- របួសភ្នែក = Eye injury
- រុយខ្មៅ (មមង់ក្របី) = Black fly (buffalo gnats)
- រោគធ្លាក់សពីទ្វារមាស = Discharge from vagina

- លេងកំសាន្ត = Play
- វិញ្ញាណ (ហិត, ស្តាប់, ស្នាប, មើល, រសជាតិ) = Senses
- វីតាមីន អា (ផ្ទុកក្នុងពងមាន់/ទា, ត្រី, ថ្លើម, បន្លែនិងផ្លែឈើពណ៌លឿងទុំ) = Vitamin A
- វីតាមីន អា (ថ្នាំគ្រាប់សំរាប់ផឹក ឬ បន្លែក) = Vitamin A
- វេជ្ជបណ្ឌិត, គ្រូពេទ្យ = Doctor
- សកម្មភាព = activity or activities
- សាលារៀនសំរាប់កុមារពិការភ្នែកដែលមានកន្លែងរស់នៅ = Boarding school for blind children
- សកម្មភាពសាមញ្ញ ឬ ងាយៗ = Simple activity
- សង្គម = Social
- សហគមន៍ = Community or communities
- សាលាមត្តេយ្យ = Pre-school
- សម្លេង ឬ សំលេង = Sound
- សុវត្ថិភាព = Safety
- សួនលេងកំសាន្តសំរាប់កុមារ = Play ground
- សោកសៅខ្លាំង = Sadness
- ស្មុតក្នុងភ្នែក (ខ្វះស្រទាប់ទឹកភ្នែក) = Dry eyes
- ស្មុតនិងស្រអាប់ = Dry and dull
- ស្តាប់ឮសំលេង (រៀនស្តាប់សំលេង) = Hearing
- ស្នាប ឬ ប៉ះ (រៀនស្នាបវត្ថុ) = Touch
- ស្នាមដូចពពុះសាប៊ូលើភ្នែកស្នាមស្នាមនៃភ្នែក = Bitot's spots
- ស្ត្រីមានផ្ទៃពោះ (មានគភ៌, ពោះធំ) = Pregnant woman
- ស្រោមអនាម័យ (មានទាំងសំរាប់ស្ត្រីនិងបុរស) = Condom
- អក្សរប្រែប្រួល (សំរាប់មនុស្សពិការភ្នែក) = Braille
- អប្សិយជំនឿ = Traditional belief
- អារម្មណ៍ ឬ ចិត្ត = Feeling
- អារម្មណ៍ (ទាក់ទិននឹងការរំជួលចិត្ត) = Emotion
- អ្នកថែទាំ = Caregiver
- អាយ-យូ (រង្វាស់ថ្នាំខ្នាតអន្តរជាតិ) = IU (International unit)

កន្លែងដែលអ្នកអាចរកព័ត៌មានបន្ថែម

នេះជាផ្នែកខ្លីមួយនៃការជ្រើសរើសស្ថាប័ន និងសម្ភារៈដែលបានបោះពុម្ព ហើយអាចផ្តល់ព័ត៌មានដ៏មានប្រយោជន៍អំពីភាពពិការភ្នែក និងកុមារតូចៗ ។ យើងបានព្យាយាមកត់ត្រាបញ្ជីស្ថាប័ន និងសម្ភារៈដែលគ្របដណ្តប់ប្រធានបទជាច្រើននៅក្នុងសៀវភៅនេះទៅតាមសមត្ថភាពដែលយើងអាចធ្វើបាន ហើយដាក់បញ្ចូលក្រុមការងារនៅគ្រប់កន្លែងនៃពិភពលោកទាំងមូល ។ សម្ភារៈដែលបានបោះពុម្ព គឺងាយស្រួលសម្រួលយកមកប្រើប្រាស់ ហើយជាញឹកញយខ្លះមួយបញ្ចូលទាំងបញ្ជីធនធានដែលមានប្រយោជន៍ដទៃទៀត ។

ស្ថាប័ន និង អង្គការ

Blind Babies Foundation
5016 Mission Street
San Francisco, California 94112, USA
Phone: (1) 415-586-6140
Fax: (1) 415-586-6279
Email: bbfinfo@blindbabies.org
<http://www.blindbabies.org>

ធនធាននៃសម្ភារៈ និងឯកសារបោះពុម្ព, វីដេអូ, និង ផ្ទាំងឯកសារពិតៗ សំរាប់ក្រុមគ្រួសារមានកូនតូចៗដែលពិការភ្នែក ។

Lighthouse International
111 East 59 Street
New York, New York 10022, USA
Phone in USA: 800-829-0500
Phone outside USA: (1) 212-821-9200
Fax: 212-821-9707
Email: info@lighthouse.org
<http://www.lighthouse.org>

ឯកសារបោះពុម្ពមានប្រយោជន៍ជាច្រើនផលិតជាប្រព័ន្ធអេឡិចត្រូនិច ដែលរកបាននៅក្នុងវិបសៃ ។

Christoffel Blindenmission International (CBMI)
Nibelungenstrass 124, D-64625
Bensheim, Germany
Phone: (49) 6251-131-0
Fax: (49) 6251-131-165
Email: overseas@cbm-i.org
<http://www.cbmi.org>

ដំណើរការផ្នែកចក្តុ, សេវាកម្មចម្លងសំរាប់ថែរក្សាភ្នែក, មណ្ឌលថែរក្សាភ្នែកប្រចាំភូមិ, សាលារៀន, និងវិទ្យាស្ថានបណ្តុះបណ្តាលចំនួន 94 ប្រទេស, និងគាំទ្រកម្មវិធីស្តារសហគមន៍នៅកម្ពុជា ។

National Association for the Blind (NAB)
11 Khan Abdul Gaffar Khan Road
Worli Sea Face, Mumbai 400 025, India
Phone: (91) 22-493-6930
<http://www.commercenfindia.com/nap/>

ផ្តល់ការអប់រំ, ការស្តារលទ្ធភាពពលកម្ម, ការបណ្តុះបណ្តាលនិងកម្មវិធី, កន្លែងស្នាក់នៅ និងមានសាខាចំនួន 18 រដ្ឋ និង 64 ស្រុកក្នុងប្រទេសឥណ្ឌា ។

Helen Keller International
USA: 90 West Street, 2nd floor
New York, New York 10006, USA
Phone: (1) 212-766-5266
Fax: (1) 415-586-6279
Asia: Jl. Bungur Dalam 23A
Kemang, Jakarta 12730, Indonesia
Phone: (62) 21-719-8147
Africa: PO Box 11728, Niamey, Niger
Email: hkiniger@internet.ne

បណ្តុះបណ្តាលដៃគូក្នុងស្រុកស្តីពីការអភិវឌ្ឍកម្មវិធីដាំបន្លែ និងផ្លែឈើនៅក្នុងសហគមន៍ដើម្បីទប់ស្កាត់ភាពពិការភ្នែក, និងមានបង្កើតការិយាល័យធ្វើការនៅកម្ពុជា ។

Plan International
Chesham House
Christchurch Way, Working
Surrey GU21 1JG, UK
Phone: (44) 1483-755155
Fax: (44) 1483-756505

ធ្វើការផ្តល់ជាមួយសហគមន៍និងក្រុមគ្រួសារនៅក្នុងប្រទេសចំនួន 40, ផ្តល់សម្ភារៈជំនួយ និងសេវាកម្ម ។ កម្មវិធីផែនការធានាឧបត្ថម្ភគាំទ្រកុមារប្រមាណមួយលាននាក់, និងមានបង្កើតការិយាល័យធ្វើការនៅកម្ពុជា ។

Hilton/Perkins Program

Perkins School for Blind
175 N. Beacon St.
Watertown, Massachusetts 02472, USA
Phone: (1) 617-972-7220
Fax: (1) 617-923-8076
Email: collinsm@perkins.pvt.k12.ma.us

ផ្តល់ជំនួយបច្ចេកទេស និង គាំទ្រសំរាប់ការអភិវឌ្ឍកម្មវិធី
សំរាប់កុមារដែលមានពិការភាពចំរុះទាំង (ភ្នែក-ផ្លូវចិត្ត)
នៅក្នុងប្រទេសកំពុងអភិវឌ្ឍនានា ។

Royal National Institutes for Blind (RNIB)

224 Great Portland Street
London W1N 6AA, UK
Phone: (44) 020-7388-1266
Fax: (44) 020-7388-2034
Email: helpline@rnib.org.uk
<http://www.rnib.org.uk>

ផលិតឯកសារតាមប្រព័ន្ធអេឡិចត្រូនិច និង ប្រព័ន្ធទាក់ទងទៅ
វិបសៃដ៍មានប្រយោជន៍ផ្សេងទៀត ។ RNIB ក៏ផលិតប្រព័ន្ធ
ទិន្នន័យអន្តរជាតិ ដែលមានព័ត៌មានលំអិតអំពីស្ថាប័នសំរាប់
ជនពិការភ្នែក ។ ចូររកមើលនៅវិបសៃខាងក្រោមនេះ :-
http://www.tiresias.org/agencies/agencies_a.htm

Sight Savers International

Governor Hall, Bellmore Road, Hayward's Health
West Sussex RH16 4BX, UK
Phone: (44) 4-446600
Fax: (44) 4-446685
Email: scastle@sightsaversint.org.uk
<http://www.sightsavers.org.uk>

ធ្វើការផ្តល់ជាមួយដៃគូក្នុងស្រុកនៅក្នុងប្រទេសចំនួន 25 មាន
ផ្តល់ការថែរក្សាភ្នែក, ការវះកាត់ជំងឺឡើងបាយភ្នែក, ការអប់រំ,
និងការបណ្តុះបណ្តាល ។

World Blind Union

ONCE-La Corunna, 18
28020 Madrid, Spain
Phone: (34-1) 571-36-85
Fax: (34-1) 571-57-77
Email: umc@once.es
<http://www.umc.once.es>

មានស្ថាប័នជាសមាជិកនៅស្ទើរតែគ្រប់ប្រទេសក្នុងពិភពលោក,
មានកម្មវិធីស្តារ, កម្មវិធីអប់រំ, កម្មវិធីបណ្តុះបណ្តាល, កម្មវិធីគាំពារ
សុខភាព, និងកម្មវិធីបង្កើនប្រាក់ចំណូល ។

ឯកសារដែលបានដោះស្រាយដោយអង្គការមួយចំនួនត្រូវបានសម្របសម្រួល

An Orientation and Mobility Primer for Families and Young Children

ការបង្ហាញទិស និងការបំណាស់ទីបឋមសំរាប់ក្រុមគ្រួសារ និង
កុមារតូច, និពន្ធដោយ
Dodson-Burke, Bonnie, and Hill, Everett W.

America Foundation for the Blind

PO Box 1020
Sewickley, Pennsylvania 15143 USA
Phone in USA: 800-232-3044
Phone outside the USA: (1) 412-712-0609
Fax: (1) 412-741-0609

Disabled Village Children: A guide for community health workers, rehabilitation workers, and families.

កុមារពិការនៅក្នុងភូមិ-គោលការណ៍ណែនាំសំរាប់សហគមន៍,
បុគ្គលិកសុខាភិបាល, បុគ្គលិកស្តារ និងក្រុមគ្រួសារ, និពន្ធដោយ
Werner, David (654 pages, 1999)
The Hesperian Foundation
1919 Addison St., Suite 304
Berkeley, California 94704, USA
Phone in USA: 888-729-1796
Phone outside the USA: (1) 510-845-4507
Fax: (1) 510-845-0539
Email: bookorders@hesperian.org
<http://www.hesperian.org>

Blindness and Early Childhood Development

ភាពពិការភ្នែក និងការអភិវឌ្ឍកុមារតាំងពីអាយុនៅតិច
និពន្ធដោយ Warren, David H.
American Foundation for the Blind
(សូមមើលអាល់យ៉ូដ្លាខាងលើ)

ស៊េរី - អាយុនៅតិច - Early Years, a Series

សៀវភៅស្តីទាំងនេះ ផ្តល់ព័ត៌មានសំខាន់ៗស្តីពីការថែទាំកុមារ
មានបញ្ហាគំហើញពីថ្ងៃកើតដល់អាយុ10ឆ្នាំ ។ សៀវភៅស្តីមាន
ទាំងព័ត៌មានអំពីពាក្យពេជន៍ឱសថសាស្ត្រ និងអ្នកមានអារម្មណ៍ ផ្នែក
សុខភាព យោបល់សំរាប់ការថែទាំ ព័ត៌មានសំរាប់ប្រព័ន្ធអប់រំ
បញ្ហាគំហើញ ការលេងនិងកុមារមានបញ្ហាគំហើញព័ត៌មានស្តីពី
សារៈសំខាន់នៃការអប់រំចលនាភាព ។ (ចូរមើលអាល់យ៉ូដ្លាខាងលើ)
Royal National Institutes for the Blind
American Foundation for the Blind

Children With Visual Impairments: A parent's guide
កុមារមានបញ្ហាគំហើញ : គោលការណ៍ណែនាំឪពុកម្តាយ

និពន្ធដោយ

Holbrook, M. Cay, editor (395 pages, 1995)
Woodbine House, Inc.
6510 Bells Mill Rd.
Bethesda, Maryland, 20817, USA

សៀវភៅនេះផ្តល់ឱ្យឪពុកម្តាយនូវគោលការណ៍ណែនាំ និងគាំទ្រនៅ

ក្នុងការថែរក្សាកូនដែលមានបញ្ហាគំហើញរបស់ពួកគាត់ ។ វាគ្របដណ្តប់ប្រធានបទដូចជា ការវិនិច្ឆ័យភាគី និងការព្យាបាល, ការថ្លឹងថ្លែងឱ្យសមស្របនៅក្នុងគ្រួសារ, ការអភិវឌ្ឍកុមារ, អន្តរាគមន៍ឱ្យទាន់ពេលវេលា និងការអប់រំពិសេស, ចលនា និងការតម្រង់ទិស, ពិការភាពចម្រុះចំពោះកុមារម្នាក់, និងការគិតអំពីអនាគត ។

Dancing Cheek to Cheek, (33 pages, 1991)

ការរាំ : ផ្តល់ទល់នឹងផ្តាច់ (33 ទំព័រ, ឆ្នាំ 1991) ។ ការស្រាវជ្រាវ

រាវរកយុទ្ធសាស្ត្រចិញ្ចឹមបីបាច់ចំពោះការបណ្តុះទំនាក់ទំនងសង្គម

អភិវឌ្ឍភាសា និងការលេងកំសាន្ត ។ **និពន្ធដោយ**

Meyers, Laura, and Lansky, Pamela

Blind Children's Center

PO Box 29159
4120 Marathon St.
Los Angeles, California 90029, USA
Phone in USA: 800-222-3566
Phone outside the USA: (1) 323-664-2153
Fax: (1) 323-655-3828
Email: info@blindchildrenscenter.org

Get a Wiggle On: A guide for helping visually impaired children grow (80 pages, 1996)

ការធ្វើឱ្យកុមារសកម្ម : គោលការណ៍ណែនាំសំរាប់ជួយ

ឱ្យកុមារមានបញ្ហាគំហើញលូតលាស់ (80 ទំព័រ, ឆ្នាំ 1996)

គឺជាសៀវភៅ ដ៏មានប្រយោជន៍បំផុត

និងឪពុកម្តាយមេត្រីស្តីពីអន្តរាគមន៍ឱ្យទាន់ពេលវេលា ។ **និពន្ធដោយ**

Raynor, Sherry & Drouillard, Richard

Blind Children's Fund

4740 Okemos Road
Okemos, Michigan 48864-1637, USA
Phone: (1) 517-347-1357
Fax: (1) 517-347-1459
Email: blindchfnd@aol.com

Fathers: A Common Ground

ឪពុក : មូលដ្ឋានរួម

និពន្ធដោយ Armenta-Schmitt, Fenanda (50 pages, 1998)
Blind Children Center

ការអង្កេតអំពីតួនាទីដែលឪពុកបំពេញ និងការព្រួយបារម្ភនៅក្នុងការចិញ្ចឹមកូនមានបញ្ហាគំហើញ ។ ចូរមើលអានសៀវភៅនេះខាងលើ ។

First Steps: A handbook for teaching young children who are visually impaired (203 pages, 1993)

ជំហានដំបូង : សៀវភៅកូនសំរាប់បង្រៀនកុមារតូចដែលមាន

បញ្ហាគំហើញ (203 ទំព័រ, ឆ្នាំ 1993) ។ សៀវភៅត្រូវបាននិពន្ធ

នៅក្នុងភាសាដែលងាយយល់ ។ សៀវភៅនេះផ្តល់គំរូសំរាប់ទាំង

ឪពុកម្តាយ និងអ្នកមានអាជីពថែទាំកុមារដែលមានបញ្ហាគំហើញ ។

យុទ្ធសាស្ត្រចំពោះការបង្រៀន ក៏ត្រូវបានអង្កេតស្រាវជ្រាវផងដែរ ។

(អានសៀវភៅខាងលើ) Blind Children's Center.

Learning to Play: Common concerns for the visually impaired preschool child (12 pages, 1987)

ការរៀនលេងកំសាន្ត : ការព្រួយបារម្ភទៅចំពោះកុមារមត្តេយ្យ

ដែលមានបញ្ហាគំហើញ (12 ទំព័រ, ឆ្នាំ 1987) . ឯកសារនេះបង្ហាញ

សកម្មភាពលេងកំសាន្តសំរាប់កុមារមត្តេយ្យដែលមានបញ្ហាគំហើញ.

និពន្ធដោយ Recchia, Susan

(សូមមើលអានសៀវភៅខាងលើ)

Blind Children's Center

Lessons With a Child Who Is Blind: Development and early intervention in the first year of life (147 pages, 1993)

មេរៀនជាមួយកុមារពិការភ្នែក : អភិវឌ្ឍន៍អន្តរាគមន៍ឱ្យទាន់

ពេលវេលានៅឆ្នាំដំបូងនៃជីវិត (147 ទំព័រ, ឆ្នាំ 1993) . ឯកសារ

នេះរៀបរាប់នូវរឿងរ៉ាវដែលជាបទពិសោធន៍នៅក្នុងការចិញ្ចឹម

កូនស្រីដែលពិការភ្នែក និងការគាំទ្រដែលពួកគាត់បានទទួលពីអ្នក

ជំនាញផ្នែកអន្តរាគមន៍ឱ្យទាន់ពេលវេលា ។ លិខិតឆ្លើយឆ្លងគ្នារវាង

ក្រុមគ្រួសារ និងអ្នកជំនាញបានកត់ត្រានូវការអភិវឌ្ឍរបស់កុមារី ។

និពន្ធដោយ Brambring, Micheal

Blind Children's Fund (ចូរមើលអានសៀវភៅខាងលើ)

Guideline and Games for Teaching Efficient Braille Reading

គោលការណ៍ណែនាំ និងល្បែងកំសាន្តសំរាប់បង្រៀនការអានអក្សរ

ប្រែយឺតឱ្យមានប្រសិទ្ធិភាព (សូមមើលអាស័យដ្ឋានខាងលើ)

និពន្ធដោយ Oslon, M.R. and Mangold, S. (1981)

American Foundation for Blind (see address above)

ឯកសារនេះត្រូវបាននិពន្ធជាបឋមសំរាប់គ្រូបង្រៀន ប៉ុន្តែក៏មាន ព័ត៌មានសំខាន់ៗសំរាប់ឪពុកម្តាយដែរ រួមបញ្ចូលទាំងសកម្មភាព សាលាមត្តេយ្យដែលផ្តល់ជាមូលដ្ឋានគ្រឹះសំរាប់ការអានអក្សរ ប្រែយឺត ។

How to Thrive, Not Just Survive: A guide to independent skills for blind and visually impaired children and youth
របៀបជួយកុមារឱ្យចម្រើនលូតលាស់ មិនត្រឹមតែរស់នៅឡើយ :

គោលការណ៍ណែនាំដើម្បីឱ្យមានបំណិនម្ចាស់ការលើខ្លួនឯងសំរាប់ កុមារ និងយុវវ័យដែលពិការភ្នែក ឬ មានបញ្ហាគំហើញ ។ សៀវភៅ នេះត្រូវបាននិពន្ធសំរាប់ឪពុកម្តាយ និងផ្តោតលើការបង្រៀនបំណិន ដែលអាចអនុវត្តដល់កុមារដែលមានបញ្ហាគំហើញ ។ (ចូរមើល

អាស័យដ្ឋានខាងលើ) ។ **និពន្ធដោយ** Swallow R. and Huebner, K.M. (1987)
American Foundation for the Blind

Learning Together: A parents guide to socially based routines for visually impaired infants

ការរៀនជាមួយគ្នា : គោលការណ៍ណែនាំឪពុកម្តាយចំពោះ

មូលដ្ឋានធម្មតានៃសង្គមសំរាប់ទារកដែលមានបញ្ហាគំហើញ

(44ទំព័រ, ឆ្នាំ 1990) **និពន្ធដោយ**

Chen, Deborah, Friedman, Clare T., and Calvello, Gail

American Printing House for the Blind
PO Box 6085
Louisville, Kentucky 40206-0085
Phone in USA: 800-223-1839
Phone outside USA: (1) 502-895-2405
Email: aph@iglou.com

Standing On My Own Two Feet:

ឈរលើជើងទាំងពីររបស់ខ្ញុំផ្ទាល់ :

ឯកសារណែនាំយ៉ាងសាមញ្ញចំពោះការសាងសង់ឧបករណ៍ជំនួយ នានា សំរាប់កុមារមត្តេយ្យដែលមានបញ្ហាគំហើញ ។ ឧបករណ៍អាច ងាយយកមកសម្រួលតាមតម្រូវការរបស់បុគ្គល ។ (ចូរមើល

អាស័យដ្ឋានខាងលើ) ។ **និពន្ធដោយ** La Prelle, Lori Lynne (36 pages, 1996)
Blind Children's Center

Move It! ការនាំធ្វើចលនា! និពន្ធដោយ

Latham, M.D. (1977)

គឺជាសៀវភៅស្តើងដ៏សំខាន់អស្ចារ្យសំរាប់ការតាមដានពី "ការធ្វើ ឱ្យកុមារសកម្ម" មានផ្ទុកតម្រុយយ៉ាងមានប្រយោជន៍ចំពោះឪពុក ម្តាយ ។ (សូមមើលអាស័យដ្ឋានខាងលើ)

Blind Children's Fund (see address above)

How to Raise a Blind Child

របៀបចិញ្ចឹមបីបាច់កូនពិការភ្នែក (64 ទំព័រ, ឆ្នាំ 1979)

និពន្ធដោយ

Fichtner, Dorothea (64 pages, 1979)

Chrstoffel Blindenmission,
Nibelungenstrasse 124
D-1640 Bensheim 4, Germany

Move With Me - ចូរធ្វើចលនាជាមួយខ្ញុំ (12 ទំព័រ, ឆ្នាំ1987)

គឺជាសៀវភៅដែលបង្ហាញពីរបៀបចិញ្ចឹមទារកដែលមានគំហើញ

អន់ថយឱ្យមានចលនាអភិវឌ្ឍន៍ ។ **និពន្ធដោយ**

Hug, Doris; Chernus-Mansfield, Nancy and Hayashi, Dori (12 pages, 1987)

Blind Children's Center

ចូរមើលអាស័យដ្ឋានខាងលើ

Reaching, Crawling, Walking...Let's Get Moving

ស្រវាចាប់, វាវ, ដើរ...ពោះធ្វើចលនា (24 ទំព័រ, ឆ្នាំ 1993)

យុទ្ធសាស្ត្រសំរាប់គាំទ្រចលនា និងបង្កាត់ការតម្រង់ទិសដល់ កុមារមត្តេយ្យដែលមានបញ្ហាគំហើញ ។ **និពន្ធដោយ**

Simmons, Susan, and O'Maida, Sharon (24 pages 1993)
Blind Children's Center

(ចូរមើលអាស័យដ្ឋានខាងលើ)

Reach Out and Teach: Meeting the Training needs of parents of visually and multiply handicapped young children ទៅឱ្យដល់ហើយបង្រៀន - ការជួបនិងតម្រូវការបណ្តុះបណ្តាលនៃឪពុកម្តាយរបស់កុមារពិការច្រើនយ៉ាង និងមានបញ្ហាគំហើញ ។ សៀវភៅនេះផ្តល់យុទ្ធសាស្ត្រដល់ឪពុកម្តាយ ដើម្បីលើកទឹកចិត្តលើការអភិវឌ្ឍផ្នែកចលនារបស់កូន ។ សៀវភៅកិច្ចការផ្តល់វិធីដល់ឪពុកម្តាយដើម្បីកត់ត្រាព័ត៌មានអំពីការឆ្លើយតប និងការអភិវឌ្ឍរបស់កូនភាគ ។ (176 ទំព័រ, ឆ្នាំ 1985) ។ (ចូរមើលអាស័យដ្ឋានខាងលើ) ។ **និពន្ធដោយ :** Ferrell, Kay Alicyn (176 pages, 1985) American Foundation for the Blind

Talk to Me: A language guide for parents of blind children សូមនិយាយរកខ្ញុំ - ឯកសារភាសាសំរាប់ណែនាំឪពុកម្តាយរបស់កុមារពិការភ្នែក ។ យុទ្ធសាស្ត្រអនុវត្តដែលមានប្រយោជន៍សំរាប់ការប្រាស្រ័យទាក់ទងជាមួយកុមារដែលមានបញ្ហាគំហើញ ។ (មើលអាស័យដ្ឋានខាងលើ) ។ **និពន្ធដោយ :** Kekelis, Lee, and Chernus-Mansfield, Nancy (36 pages) Blind Children’s Center

Show Me How: A manual for parents of preschool visually impaired and blind children សូមបង្ហាញវិធីដល់ខ្ញុំ : សៀវភៅសិក្សាសំរាប់ឪពុកម្តាយរបស់កុមារដែលមានបញ្ហាគំហើញនិងពិការភ្នែកក្នុងអាយុមត្តេយ្យសិក្សា ។ (56 ទំព័រ, ឆ្នាំ 1982) ។ សៀវភៅនេះផ្តល់ឱ្យឪពុកម្តាយនិងអ្នកជំនាញជាមួយ យុទ្ធសាស្ត្រសំរាប់ជួយកុមារដែលមានបញ្ហាគំហើញក្នុងអាយុមត្តេយ្យសិក្សាឱ្យឈានទៅដល់គោលបំណងសមស្របតាមអាយុ, បំប៉នទំនាក់ទំនងសង្គម, ធ្វើឱ្យប្រសើរឡើងផ្នែកបំណិនចលនា និងភ្លេចសរសៃប្រសាទឱ្យកម្រើក ព្រមទាំងរៀនបំណិនសំរាប់ការរស់នៅប្រចាំថ្ងៃ ។ (ចូរមើលអាស័យដ្ឋានខាងលើ) ។ **និពន្ធដោយ** Brennan, Mary (56 pages 1982) American Foundation for the blind

Parenting Preschoolers: Suggestions for raising young blind and visually impaired children អាណាព្យាបាលកុមារមត្តេយ្យ : យោបល់ចំពោះការចិញ្ចឹមបីបាច់កុមារតូចដែលពិការភ្នែក ឬ កុមារមានបញ្ហាគំហើញ ។ សៀវភៅនេះផ្តល់យោបល់អនុវត្តអំពីការថែទាំកុមារមានបញ្ហាគំហើញ និងផ្តល់ចម្លើយចំពោះសំណួរទូទៅដែលបានសួរ ។ គំនិតស្តីពីរបៀបសម្រួលបរិស្ថានឱ្យជួបនឹងតម្រូវការរបស់កុមារ និងក៏មានបញ្ចូលរបៀបជ្រើសរើសកម្មវិធីអប់រំតាំងពីអាយុនៅតិចផងដែរ ។ (មើលអាស័យដ្ឋានខាងលើ) ។ **និពន្ធដោយ** Ferrell, Kay Alicyn (28 pages, 1984) American Foundation for the Blind

ស្ថាប័នជាតិ-អន្តរជាតិនៃក្រុមការងារពិការភាពនិងអភិវឌ្ឍន៍ពិការ
Local and international agencies of DiD working group

កម្មវិធីអភិវឌ្ឍន៍មនុស្សច្នៃចំនៃអង្គការមារីណុល ~ Deaf Development Program of Maryknoll (DDP)

ផ្ទះ 7A ផ្លូវ 101 បឹងត្របែក 2 ភ្នំពេញ

ប្រអប់សំបុត្រ 2469 ភ្នំពេញ 3 ប្រទេសកម្ពុជា ទូរស័ព្ទ : 023 987 931 ឬ 017 993 321

អ៊ីម៉ែល : info@ddp-cambodia.org គេហទំព័រ : <http://ddp-cambodia.org>

ក្រុមគោលដៅ : អាទិភាពមនុស្សច្នៃចំនៃពេញវ័យ និងកុមារខ្លះដែរ ។ **ទីកន្លែង :** ភ្នំពេញ, ខេត្តកំពត និង ខេត្ត កំពង់ចាម ។
សេវាបំរើ : ថ្នាក់អប់រំចំណេះដឹងទូទៅសំរាប់មនុស្សច្នៃចំនៃពេញវ័យ, ស្រាវជ្រាវនិងអភិវឌ្ឍភាសាសញ្ញាខ្មែរ, ថ្នាក់បង្រៀនអ្នកបកប្រែភាសាសញ្ញា និងសេវាបកប្រែភាសាសញ្ញាខ្មែរ, សេវាសង្គមកិច្ចសំរាប់មនុស្សច្នៃចំនៃ, សកម្មភាពអភិវឌ្ឍសហគមន៍នៃមនុស្សច្នៃចំនៃ និង ការបណ្តុះបណ្តាលជំនាញដើម្បីរកការងារធ្វើ ។

អង្គការនាហានស៊ិវិលអន្តរជាតិ Veterans International (VI)

ការិយាល័យ : មណ្ឌលស្តារលទ្ធភាពពលកម្មភៀសឃ្លាំង

ផ្លូវលេខ 6-អា, ភៀសឃ្លាំង, ជ្រោយចង្វារ ខ័ណ្ឌបូស្សីកែវ

ប្រអប់សំបុត្រ : 467 ភ្នំពេញ, ប្រទេសកម្ពុជា

ទូរស័ព្ទ : (855) 023 430 942 ឬ 023 430 305

អ៊ីម៉ែល: rithykk@online.com.kh

គេហទំព័រ : www.ic-vic.org

ក្រុមគោលដៅ : ពិការកាយសម្បទា (កុមារ, ស្ត្រី និង បុរស) ។ **ទីកន្លែង :** មជ្ឈមណ្ឌលស្តារលទ្ធភាពពលកម្មភៀសឃ្លាំងបំរើសេវាជូនប្រជាជនខេត្តកណ្តាល, មជ្ឈមណ្ឌលស្តារលទ្ធភាពពលកម្មខេត្តព្រៃវែងបំរើសេវាជូនប្រជាជនខេត្តព្រៃវែង និងស្វាយរៀង, មជ្ឈមណ្ឌលស្តារលទ្ធភាពពលកម្មខេត្តក្រចេះបំរើសេវាជូនប្រជាជនខេត្តក្រចេះ ។ **សេវាបំរើ :** ផ្តល់អវិយ័យវិស័យសិប្បនិម្មិត, រណប, រទេះ, ឈើច្រត់, និងព្យាបាលដោយចលនាដល់ជនពិការ ។

អង្គការកម្ពុជាត្រាស្ត្រ Cambodia Trust (CT)

ការិយាល័យលេខ 20c, ក្រុមទី3, ផ្លូវដូងដេវ៉ូប 2, សង្កាត់ស្ទឹងមានជ័យ, ខ័ណ្ឌមានជ័យ.

ប្រអប់សំបុត្រ : 122 ភ្នំពេញ, ប្រទេសកម្ពុជា

ទូរស័ព្ទ : 023 881 493 046 ឬ 023 881 494

អ៊ីម៉ែល : admin@cambodiatrust.org.kh

គេហទំព័រ : <http://www.cambodiatrust.org.uk>

ក្រុមគោលដៅ : ពិការកាយសម្បទា (កុមារ, ស្ត្រី និង បុរស) ។ **ទីកន្លែង :** ភ្នំពេញ កណ្តាល កំពង់សោម កំពត និងកំពង់ឆ្នាំង ។ **សេវាបំរើ :** គ្លីនិកស្តារលទ្ធភាពពលកម្ម, សាលាបច្ចេកទេសផលិតអវិយ័យវិស័យសិប្បនិម្មិតកម្ពុជា និងកម្មវិធីអភិវឌ្ឍសហគមន៍ជាមួយជនពិការ និងមានបណ្តាលយុទ្ធសាស្ត្រពិការភាព ។

ការិយាល័យអប់រំខ័ណ្ឌមានជ័យនៃមន្ទីរអប់រំ យុវជន និង កីឡា រាជធានីភ្នំពេញ

Education Office of Khan Mean-Chhey

ក្រុមគោលដៅ : កុមារទូទៅ, រួមទាំងផ្លូវ, ពិការភ្នែក, និង ពិការរាងកាយ និងកុមារប្រើរទេះ ។

ទីកន្លែង : ពិសោធន៍ថតសិក្សា ដល់វិទ្យាល័យរដ្ឋក្នុងខ័ណ្ឌមានជ័យ រាជធានីភ្នំពេញ ។

សេវាបំរើ : សហការជាមួយអង្គការគ្រួសារថ្មី ស្តីពីការលើកកម្ពស់ ការអប់រំបញ្ចូលគ្នាកុមារផ្លូវ និងកុមារពិការភ្នែកទៅក្នុងសាលារដ្ឋ និងជាអ្នកបង្កាត់ផ្នែកគុកោសល្យដល់គ្រូបង្រៀននៃកុមារផ្លូវ និង កុមារពិការភ្នែក និងជួយរៀបរៀងសៀវភៅសិក្សាសំរាប់កុមារផ្លូវ, និងសហការជាមួយអង្គការគ្រួសារថ្មី ក្នុងការដាក់បញ្ចូលផែនការអប់រំសំរាប់សិស្សផ្លូវ និងសិស្សពិការភ្នែកទៅក្នុងផែនការជាតិរបស់ក្រសួងអប់រំ ។

ស្ថាប័នជាតិ-អន្តរជាតិនៃក្រុមការងារពិការភាពនិងអភិវឌ្ឍន៍វិជ្ជាជីវៈ, អ្នកផ្តល់ថវិកា និង ធនធានផ្សេងៗ
Local and international agencies of DiD Working Group, Financial Supporters,
and Other Resources

លេខាធិការដ្ឋានក្រុមប្រឹក្សាសកម្មភាពជនពិការ
Disability Action Council (DAC) Secretariat
ក្រសួងសង្គមកិច្ចលេខ 788 មហាវិថីព្រះមុនីវង្ស, បឹងត្របែក
ទូរស័ព្ទ : 017 555 653 អ៊ីម៉ែល : dac@dac.org.kh
គេហទំព័រ : <http://www.dac.org.kh>



សេវាបំរើ : ស្ថាប័នជាតិសម្របសម្រួលវិស័យពិការភាពរវាង ក្រសួងពាក់ព័ន្ធនៃស្ថាប័នរដ្ឋាភិបាល និងអង្គការដែលជាសមាជិក, ស្ថាប័ន ក្រៅប្រទេស, គាំទ្រការបង្កើតច្បាប់និងយុទ្ធសាស្ត្រនៃសិទ្ធិស្មើគ្នាបាន ការអប់រំ, គាំពារសុខភាព, ស្តារលទ្ធភាពពលកម្ម, សេវានិងច្រកប្រើ ប្រាស់ទ្រព្យសម្បត្តិសាធារណៈ និងដំណើរការ ប្រជុំប្រចាំខែនៃគណៈកម្មាធិការទាំងឡាយដែលបំរើវិស័យពិការភាព ។

អង្គការសេវាកម្មអភិវឌ្ឍន៍ជនពិការ ~ ពោធិ៍សាត់
Disability Development Services Program (DDSP)
ប្រអប់សំបុត្រ 9206, ពោធិ៍សាត់, ប្រទេសកម្ពុជា
អ៊ីម៉ែល: ddsp@camintel.com
ទូរស័ព្ទ : 052 951495



ក្រុមគោលដៅ : កុមារពិការ និង ជនពិការទាំងពីរភេទ ។ **ទីកន្លែង :** ខេត្តពោធិ៍សាត់ (គាំទ្រសហគមន៍នៃជនពិការ ចំនួន 36 ភូមិ) ។
សេវាបំរើ : គាំទ្រមណ្ឌលមិត្តភក្តិកុមារពិការ, ការអប់រំ, និង ព្យាបាលដោយចលនា ។ ផ្តល់សេវាពិនិត្យសុខភាព, ស្តារលទ្ធភាពពលកម្ម និងឧបករណ៍ជំនួយរាងកាយ, ការពិគ្រោះបញ្ហា, បណ្តុះបណ្តាលជំនាញនិងឥរិយាបថសំរាប់ចាប់ផ្តើមមុខរបរក ប្រាក់ចំណូល និង ផ្តល់គំរោងទឹកស្អាត ។

អង្គការភាវឌ្ឍន៍ (អភិវឌ្ឍន៍សមត្ថភាពជនពិការក្នុងសហគមន៍)
Capacity Building of People with Disability in Community (CABDICO)
ការិយាល័យលេខ 43, វត្តសារាវ័ន្ត, ផ្លូវ 178, សង្កាត់ជ័យជំនះ, ភ្នំពេញ, ប្រទេសកម្ពុជា
អ៊ីម៉ែល : cabdico@cabdico.org គេហទំព័រ : www.cabdico.org.kh
ទូរស័ព្ទ : 023 217 454



ក្រុមគោលដៅ : ជនពិការនិងក្រុមគ្រួសារ, ជនងាយរងគ្រោះ (ស្ត្រីមេម៉ាយ, និងអ្នកផ្ទុករោគអេដស៍) ។
ទីកន្លែង : ភ្នំពេញ, ខេត្តសៀមរាប, កែប, បន្ទាយមានជ័យ ។ **សេវាបំរើ :** កសាងសមត្ថភាពជនពិការក្នុងសហគមន៍, ធ្វើឧបករណ៍ ងាយៗសំរាប់អភិវឌ្ឍកុមារពិការដោយប្រើធនធានអាចរកបានក្នុង ភូមិ, បញ្ជូនកុមារទៅកាន់សេវានានាឱ្យទេទូលបានទោះ, ដៃជើង សិប្បនិម្មិត, និងឧបករណ៍ជំនួយរាងកាយ, ព្រមទាំងដាក់បញ្ចូលកុមារ ទាំងនេះឱ្យចូលរៀននៅសាលារដ្ឋដែលនៅជិតផ្ទះបំផុត និង បង្កើតក្រុមជួយខ្លួនឯងសំរាប់ជនពិការនិងគ្រួសារ ។ អង្គការនេះមានសៀវភៅ "សកម្មភាពសំរាប់អភិវឌ្ឍន៍កុមារ" ។



**អង្គការមូលនិធិកុមារពិការ/Komar Pikar Foundation (KPF) or
Foundation for Disabled Children (FDC)**

ការិយាល័យលេខ 43 វត្តសារាវ័ន្ត, ផ្លូវ 178, ជ័យជំនះ, ភ្នំពេញ

ប្រអប់សំបុត្រ : 148 ភ្នំពេញ ប្រទេសកម្ពុជា

ទូរស័ព្ទ : 023 210 447 / 090 468 789

អ៊ីម៉ែល: info@komarpikar.org

គេហទំព័រ : www.komarpikar.org

ទិសដៅ : អង្គការមូលនិធិកុមារពិការ មានទិសដៅរៀបចំកម្មវិធីសកម្មភាព និង យុទ្ធសាស្ត្រដើម្បីឆ្លើយតបទៅនឹងតម្រូវការរបស់កុមារ និង យុវជននៅក្នុងប្រទេសកម្ពុជា ដែលមានពិការភាពកិរិយាផ្សេងៗនិងកិរិយាធូរធ្ងន់, ព្រមទាំងខ្សោយសតិបញ្ញា ។ **ក្រុមគោលដៅ :** កុមារពិការ កម្រិតមធ្យមនិងធ្ងន់ធ្ងរ, ពិការខ្សោយ សតិបញ្ញា, និងឪពុកម្តាយរបស់កុមារពិការ ។ **ទីកន្លែង :** ភ្នំពេញ-ខ័ណ្ឌដង្កោ, ស្រុកឈូក-កំពត, គ្រោងបង្កើតនៅខេត្តក្រចេះ ឬ កណ្តាលនៅឆ្នាំខាងមុខៗ ។ **សេវាបម្រើ :** ផ្សព្វផ្សាយការយល់ដឹង, រៀបចំគោលនយោបាយស្តីពីកុមារពិការ និងយុវជនពិការកម្រិតមធ្យមនិងធ្ងន់ធ្ងរពិការខ្សោយសតិបញ្ញា, មណ្ឌលថែទាំកុមារពិការពេលថ្ងៃ-ថែទាំតាមផ្ទះ, ស្ថានលទ្ធភាពពលកម្ម តាមសហគមន៍, គាំទ្រនិងបណ្តុះបណ្តាលឪពុកម្តាយ, បណ្តុះបណ្តាលវិជ្ជាជីវៈ, រកប្រាក់ចំណូលក្រុម និងសហគមន៍ឪពុកម្តាយកុមារពិការ ។

លោកស្រី ហេលែន ភីត និង ក្រុមគ្រួសារ

គាត់ជាអ្នកផ្តួចផ្តើមបង្កើតនិងគាំទ្រមូលនិធិកុមារពិការ និង សមាជិកនៃ interPART, អូស្ត្រាលី
Mrs. Helen Pitt and Family. She is the founder and patron of the Komar Pikar
Foundation (KPF) and an active member of Friends of interPART, Australia.

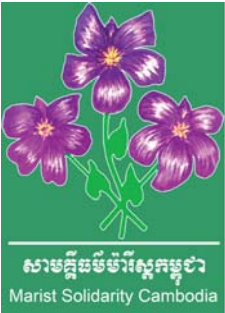

សាមគ្គីភាពម៉ារីស្តកម្ពុជា ~ Marist Solidarity Cambodia
(Lavalla School/ Yodifee Foundation)

ការិយាល័យនៅភូមិព្រែករៀង, ឃុំ កំពង់សំណាញ់, ស្រុកតាខ្មៅ

ប្រអប់សំបុត្រ : 1309 ភ្នំពេញ ប្រទេសកម្ពុជា

អ៊ីម៉ែល: nimullavalla@yodifee.org

គេហទំព័រ : www.maristsolidaritycambodia.org

ទូរស័ព្ទ : 012 324 548

ក្រុមគោលដៅ : កុមារ និង យុវវ័យពិការកាយសម្បទា ។ **ទីកន្លែង :** ភ្នំពេញ, ខេត្តកណ្តាល និង ខេត្តកំពត ។ **សេវាបម្រើ :** កុមារ និង យុវវ័យពិការកាយសម្បទាទទួលបានការអប់រំនៅសាលារៀនឡាវ៉ាលា និងបញ្ជូនចូលសាលារៀនរបស់រដ្ឋ, ផ្តល់ផ្ទះស្នាក់នៅ, ការបណ្តុះ បណ្តាលវិជ្ជាជីវៈជាច្រើនផ្នែកដល់កុមារនិងយុវវ័យពិការកាយសម្បទាសម្រាប់ឱកាសការងារ, មានហាងលក់សិប្បកម្មផលិតដោយ យុវវ័យពិការ និង មានកសិដ្ឋានចិញ្ចឹមសត្វ ។

អូ អ៊ឹម អេស អន្តរជាតិ កម្ពុជា

ការិយាល័យផ្ទះលេខ 3, ផ្លូវ 604 , ខ័ណ្ឌទួលគោក, ភ្នំពេញ

ប្រអប់សំបុត្រ 1490, ភ្នំពេញ, ប្រទេសកម្ពុជា

ទូរស័ព្ទ : 023 882 031

ទូរសារ : 023 882 494

អ៊ីម៉ែល: kh-admin@omf.net

គេហទំព័រ : www.omf.org/cambodia/



ទស្សនៈ - អង្គការ អូ អ៊ឹម អេស អន្តរជាតិ (កម្ពុជា) គឺជាអង្គការគ្រឹះស្ថានមិនមែនស្វែងរកប្រាក់ចំណេញ ដែលខិតខំប្រឹងប្រែង ចែករំលែក នូវសេចក្តីស្រឡាញ់របស់ព្រះយេស៊ូវគ្រីស្ទទៅឱ្យប្រជាជនកម្ពុជាតាមរយៈការបំរើពួកជំនុំកម្ពុជា ព្រមទាំងជួយដល់ការអភិវឌ្ឍជាតិថែម ទៀត។ **ទីកន្លែង** : ភ្នំពេញ, ខេត្តក្រចេះ, សៀមរាប, ឧត្តរមានជ័យ, ព្រៃវែង, រតនៈគិរី និងកំពង់ចាម។ **សេវាបម្រើ និង ក្រុមគោលដៅ** : អង្គការ អូ អ៊ឹម អេស អន្តរជាតិ (កម្ពុជា) ផ្តល់នូវទីប្រឹក្សាស្ម័គ្រចិត្ត, គ្រូបង្រៀននិងគ្រូបង្វឹកខាងសាសនាគ្រីស្ទ, ការសិក្សា អប់រំ, សុខាភិបាល, កសិកម្ម, សុខុមាលភាពកុមារ, ការងារសង្គមកិច្ច, ការអភិវឌ្ឍសហគមន៍, ពិការភាព និងស្ថានភាពពលកម្ម។



អង្គការសេវាសង្គមកម្ពុជា
Social Services of Cambodia

អង្គការសេវាសង្គមកម្ពុជា Social Services of Cambodia (SSC)

អាគារលេខ 28, ផ្លូវ 80 កាច់ជ្រុងផ្លូវ 75, សង្កាត់ស្រះចក, ដូនពេញ (សាលាបណ្តុះបណ្តាល VBNK ភ្នំពេញ)

ប្រអប់សំបុត្រ: 2457 ភ្នំពេញ 3, ប្រទេសកម្ពុជា

ទូរស័ព្ទ: 012 811 825

អ៊ីម៉ែល: info@ssc.org.kh

គេហទំព័រ : <http://www.ssc.org.kh/>

ក្រុមគោលដៅ: ជនដែលមានបញ្ហាចិត្តសង្គម ជាពិសេសស្ត្រី និង ក្មេងស្រី (ជនពិការទូទៅ, ស្ត្រីនិងក្មេងស្រីគ្រោះដោយសារការរំលោភ បំពានផ្លូវភេទ, និងអំពើហិង្សាក្នុងគ្រួសារ)។ **ទីកន្លែង**: ភ្នំពេញ ខេត្តកណ្តាល, កំពង់ស្ពឺ ។ **សេវាបម្រើ**: មជ្ឈមណ្ឌលសាលាបណ្តុះបណ្តាល អ្នកគ្រោះបញ្ហានិងបុគ្គលិកសង្គមកិច្ច, និងធ្វើការពិគ្រោះបញ្ហាជាមួយក្រុមគោលដៅតាមបណ្តាសហគមន៍នៃខេត្តខាងលើ។

ផ្ទះនៃភ្នំញញឹមសម្រាប់កុមារពិការ នៃអង្គការ ហាការ

House of Smile of Hagar Organization (Cambodia)

ការិយាល័យផ្ទះលេខ 218A, ផ្លូវ 590R , ភូមិទួលគោក,

សង្កាត់ទួលសង្កែ, ខ័ណ្ឌបូស្សីកែវ, ភ្នំពេញ

ប្រអប់សំបុត្រលេខ 1521, ភ្នំពេញ, ប្រទេសកម្ពុជា

គេហទំព័រ : www.hagarinternational.org

ទូរស័ព្ទ : 023 211 961; 023 211 962



ក្រុមគោលដៅ : កុមារពិការខ្សោយសតិបញ្ញាកម្រិតមធ្យម។ **ទីកន្លែង** : ភូមិទួលគោក, តាខ្មៅ, សែនសុខ និង ភ្នំពេញថ្មី។ **សេវាបម្រើ** : ស្ថានភាពពលកម្មតាមសហគមន៍ និង សាលាសមាហរណកម្មនៅតាខ្មៅ, សែនសុខ និង ភ្នំពេញថ្មី។ ការថែរក្សារយៈពេលវែងចំពោះ កុមារដែលត្រូវបានគេជួញដូរនិងរំលោភផ្លូវភេទ ដោយផ្តល់ឱ្យកុមារនូវកន្លែងរស់នៅ, ម្ហូបអាហារ និងសំលៀកបំពាក់ ។



Australian Government
AusAID

ការកាត់ក្រហមអូស្ត្រាលី

គម្រោងបញ្ចូលពិការភាពនៅកម្ពុជា - **Cambodia Initiative for Disability Inclusion (CIDI)**

ការិយាល័យលេខ 16, ផ្លូវ 652 ចុះពីផ្លូវ 271, សង្កាត់ទឹកល្អក់ 3, ខ័ណ្ឌទួលគោក, ភ្នំពេញ (នៅប្លុកជាមួយកាកបាទក្រហមកម្ពុជា)
ប្រអប់សំបុត្រ 620, ភ្នំពេញ, ប្រទេសកម្ពុជា

គេហទំព័រ : www.redcross.org.au ទូរស័ព្ទ : 023 880 717 ឬ 023 362 690

“Cambodia Initiative for Disability Inclusion (CIDI) aims to improve the quality of life of people with disability in Cambodia by supporting national efforts towards addressing the risks, causes and consequences of disability. The program partners with the Royal Government of Cambodia, the Cambodian Red Cross and local and international non government organisations and disabled people's organisations. What makes CIDI unique and strengthens its value is the wide cross section of partners active in the CIDI network. The initiative is managed by Australian Red Cross (ARC) and is funded by AusAID.”



អង្គការគ្រួសារថ្មី - Krousar Thmey Organization (KT)

ការិយាល័យផ្ទះ 4 ផ្លូវ 257 វិថីកម្ពុជាក្រោម, ទឹកល្អក់ 1, ភ្នំពេញ

ទូរស័ព្ទ : 023 366 184 ឬ 023 880 503

អ៊ីម៉ែល : info@krousar-thmey.org គេហទំព័រ : www.krousar-thmey.org

ក្រុមគោលដៅ : កុមារឆ្លង, ពិការភ្នែក, កំព្រា, និងកុមាររស់នៅ តាមចេញម្តង ។

សេវាបម្រើ : សាលាសម្រាប់កុមារឆ្លង, សាលារៀនសម្រាប់កុមារពិការភ្នែក, សមាហរណកម្មកុមារឆ្លង និង ពិការភ្នែកនៅក្នុងសាលារដ្ឋ ដោយ សហការជាមួយក្រសួងអប់រំ, មន្ទីរអប់រំខេត្ត- ខ័ណ្ឌនៅភ្នំពេញ, ខេត្តកណ្តាល, កំពង់ធំ, កំពង់ស្ពឺ, កំពង់សោម, កំពង់ចាម, តាកែវ, សៀមរាប, ពោធិ៍សាត់, ព្រៃវែង, បាត់ដំបង, ស្វាយរៀង និងខេត្តផ្សេងៗ, មណ្ឌលរស់នៅសម្រាប់កុមារកំព្រា និងមណ្ឌលសង្គ្រោះសម្រាប់ កុមាររស់នៅតាមចេញម្តង និង ផ្ទះអចិន្ត្រៃយ៍ ។



សកម្មភាពលើការភាពលិខិតអន្តរជាតិ - ADD International

ការិយាល័យផ្ទះ 133 ផ្លូវ 95, បឹងត្របែក, ចំការមន, ភ្នំពេញ

ប្រអប់សំបុត្រ 1123, ភ្នំពេញ, ប្រទេសកម្ពុជា ទូរស័ព្ទ ទូរសារ: 023 216 917

អ៊ីម៉ែល : admin@add.org.kh គេហទំព័រ : <http://www.addcambodia.org>

ក្រុមគោលដៅ : ជនពិការទាំងពីរភេទ ។ **ទីកន្លែង :** កំពង់ស្ពឺ, ស្វាយរៀង, កំពត និង កំពង់ឆ្នាំង ។

បង្កើតសហគ្រាសអភិវឌ្ឍន៍ជនពិការ ចំនួន 8 តាមខេត្តខាងលើ ។ វេទិការស្ត្រីពិការកំពង់ស្ពឺ និង វេទិការស្ត្រីនិងកុមារពិការស្វាយរៀង ។

សកម្មភាពសំខាន់ៗ ផ្តល់ការគាំទ្របច្ចេកទេសលើការកសាងសមត្ថភាព, ការអភិវឌ្ឍន៍អង្គការជនពិការ ការតស៊ូមតិ ការបញ្ចុះបញ្ចូលនិង ការបញ្ជ្រាបពិការភាពនៅក្នុងផែនការអភិវឌ្ឍន៍, សម្របសម្រួលការចូលរួមរបស់សហគមន៍ដើម្បីគាំទ្រដល់ជនខ្សោយសតិបញ្ញា, ការផ្សព្វផ្សាយការយល់ដឹងពីទស្សនៈពិការ និងពិការភាព និងសិទ្ធិមនុស្សជាសាធារណៈ ។

អង្គការបេសកកម្មអភិវឌ្ឍន៍ជនពិការកម្ពុជា

Cambodian Development Mission for Disability (CDMD)

សម្រាប់គម្រោងស្ថាប័នលទ្ធភាពពលកម្មជនពិការតាមសហគមន៍

ការិយាល័យលេខ 43, វត្តសារាវ័ន្ត, ផ្លូវ 178, សង្កាត់ជ័យជំនះ



ប្រអប់សំបុត្រ: 1400 ភ្នំពេញ, ប្រទេសកម្ពុជា

ទូរស័ព្ទ ឬ ទូរសារ : 023 211 732

អ៊ីមែល: info@cdmccambodia.org

គេហទំព័រ : www.cdmccambodia.org

ក្រុមគោលដៅ : ជនពិការនិងក្រុមគ្រួសារ, ត្រូវមេម៉ាយក្រីក្រ, អ្នកផ្ទុកវីរុសហ៊ីវ/អេដស៍ ។

ទីកន្លែង : ភ្នំពេញ បំរើប្រជាជននៅខ័ណ្ឌ:ចំការមន, ដូនពេញ, ព័មករា, ទួលគោក, ដង្កោរ, មានជ័យ, ឫស្សីកែវ និង សែនសុខ ។

ខេត្តកណ្តាល បំរើប្រជាជននៅទូទាំង ១១ ស្រុក ។ ខេត្តតាកែវ បំរើប្រជាជននៅទូទាំង ១០ ស្រុក ។ ខេត្តកំពង់ស្ពឺ បំរើប្រជាជនចំនួន ២

ស្រុក ។ ខេត្តកំពត បំរើប្រជាជននៅចំនួន ៣ ស្រុក ។ **សេវាបំរើ :** ស្ថាប័នលទ្ធភាពជនពិការតាមសហគមន៍, ការអប់រំ, សុខភាព, មុខរបរ,

សង្គម និង ផ្តល់សិទ្ធិអំណាច ។

អង្គការ CBM

ការិយាល័យសម្របសម្រួលប្រចាំប្រទេសកម្ពុជា

អាគារលេខ 128J បន្ទប់លេខ 202, មហាវិថីសហព័ន្ធរុស្ស៊ី, ខ័ណ្ឌទួលគោក, ភ្នំពេញ

គេហទំព័រ : www.cbm.org

ទូរស័ព្ទ : 023 5000 747



“CBM is an international Christian development organisation, committed to improving the quality of life of persons with disabilities in the poorest countries of the world.”

“Improving the quality of life of persons with disabilities”

អង្គការជនពិការអន្តរជាតិ សហព័ន្ធ

Handicap International Federation (HI-F)

ការិយាល័យ: ផ្ទះលេខ 06 ផ្លូវ លេខ 348 សង្កាត់បឹងកេងកង 3 ខ័ណ្ឌ ចំការមន ភ្នំពេញ

ប្រអប់សំបុត្រលេខ 586 ភ្នំពេញ ប្រទេសកម្ពុជា

ទូរស័ព្ទ : 023- 21 45 04 / 21 28 97

អ៊ីមែល: office@hicambodia.org

គេហទំព័រ : www.handicap-international.org



ក្រុមគោលដៅ : ជនពិការ និងកុមារពិការទាំងពីរភេទ ។ **ទីកន្លែង** ដែលបំរើសេវាជូនជនពិការ: រាជធានីភ្នំពេញ ខេត្តកំពង់ចាម និង

ខេត្តបាត់ដំបង ។ **សេវាបំរើ :** គម្រោងស្ថាប័នលទ្ធភាពពលកម្មកាយសម្បទា, គម្រោងអប់រំបញ្ចូលគ្នា, គម្រោងនិរន្តរភាពមុខរបរ(ធីហ្គា ២)

និង គម្រោងអេដស៍និងពិការភាព ។

សៀវភៅនៃមូលនិធិហេសប៊េរីស្ទេន - HESPERIAN FOUNDATION

ផែនការប្រើប្រាស់សៀវភៅ - ហេសប៊េរីស្ទេន

1. សៀវភៅការជួយកុមារច្នៃ (Helping Children Who Are Deaf) រៀបរៀងប្រែសម្រួលដោយក្រុមការងារពិការភាពនិងអភិវឌ្ឍន៍កុមារ បោះពុម្ពចែកចាយនៅក្នុងប្រទេសកម្ពុជា ឆ្នាំ 2005 ។
2. សៀវភៅណែនាំអំពីសុខភាពសម្រាប់ស្ត្រីដែលមានពិការភាព (Health Guide for Women with Disabilities) រៀបរៀងប្រែសម្រួលដោយក្រុមការងារពិការភាពនិងអភិវឌ្ឍន៍កុមារ បោះពុម្ពចែកចាយនៅក្នុងប្រទេសកម្ពុជា ឆ្នាំ 2011 ។
3. សៀវភៅការជួយកុមារពិការភ្នែក (Helping Children Who Are Blind) រៀបរៀងប្រែសម្រួលដោយក្រុមការងារពិការភាពនិងអភិវឌ្ឍន៍កុមារ រៀបរៀងប្រែសម្រួលដោយក្រុមការងារពិការភាពនិងអភិវឌ្ឍន៍កុមារ បោះពុម្ពចែកចាយនៅក្នុងប្រទេសកម្ពុជា ឆ្នាំ 2011 ។
4. សៀវភៅកុមារពិការនៅក្នុងភូមិ (Disabled Village Children), បានរៀបរៀងប្រែសម្រួលនិងបោះពុម្ពចំនួន 10 ជំពូកនៅឆ្នាំ 2005 ដោយលេខាធិការដ្ឋានក្រុមប្រឹក្សាសកម្មភាពជនពិការ ។
5. សៀវភៅទីណាដែលគ្មានវេជ្ជបណ្ឌិត (Where There Is No Doctor), បានបោះពុម្ពឡើងវិញនៅឆ្នាំ 2008-2009 ដោយអង្គការ OMF International (Cambodia)។ សៀវភៅចាស់បោះពុម្ពឆ្នាំ 1981 មានលក់នៅផ្សារក្នុងស្រុកខ្មែរ។
6. សៀវភៅទីណាដែលគ្មានទន្ធពេទ្យ (Where There Is No Dentist), មាននៅអាស័យដ្ឋានផ្នែកខាងក្រោម។
7. សៀវភៅទីណាដែលស្ត្រីគ្មានវេជ្ជបណ្ឌិត (Where Women Have No Doctor), មាននៅអាស័យដ្ឋានផ្នែកខាងក្រោម។
8. សៀវភៅសំរាប់ពេទ្យឆ្មប (Book for Midwives) មាននៅអាស័យដ្ឋានផ្នែកខាងក្រោម។

សៀវភៅផ្សេងទៀតអាចរកបាននៅអាស័យដ្ឋានខាងក្រោមនេះ

Please contact the addresses below for other books in Khmer or English

Hesperian Foundation
 PO Box 11577
 Berkeley, California 94712-2577, USA
 Email: booroders@hesperian.org
 Website: www.hesperian.org

បុគ្គលដែលចង់បានសៀវភៅការជួយកុមារពិការភ្នែក និងសៀវភៅណែនាំអំពីសុខភាពសម្រាប់ស្ត្រីដែលមានពិការភាព អាចស្នើសុំនៅអង្គការសេវាសង្គមកិច្ចកម្ពុជា (SSC), ឬ អង្គការបេសកកម្មអភិវឌ្ឍន៍ជនពិការកម្ពុជា (CDMD) សូមរកមើល អាស័យដ្ឋានទាក់ទងនៅទំព័រ 199 ដល់ 201 ។ សៀវភៅទាំងអស់នៅក្នុងបញ្ជីខាងលើនឹងដាក់បញ្ចូលទៅក្នុងបណ្ណាល័យអេឡិចត្រូនិច នៃគេហទំព័ររបស់មូលនិធិហេសប៊េរីស្ទេនដែលគ្រោងធ្វើឡើងនៅឆ្នាំ 2011-2012 ដើម្បីសម្រួលដល់ភាពងាយស្រួលរកមកប្រើប្រាស់នៅក្នុងប្រទេសកម្ពុជា។

The books “Health Guide for Women with Disabilities” and “Helping Children Who Are Blind” are available to user at CDMD or SSC. Please see their address on page 199 to 201.

All books listed above will be up load into the Digital Library of the Hesperian Foundation within 2011-2012 for easy access by all users in Cambodia.