

Балдардын оюнчук жасоочу устаканасы

Эгер **реабилитациялык** программанын белгилүү бир коомчодо бекем орноюн деген ниети бар болсо, ал жергиликтүү балдарды өз ишине мүмкүн болушунча көбүрөөк катыштыруусу зарыл. Түрдүү курактагы айылдык балдар ден соолугунун мүмкүнчүлүктөрү чектелүү балдар менен чогуу ойноп жана иштеп, далай маанилүү жумуштарга катыша алышат. Биз балдар кымбат эмес “бардык балдар үчүн оюн аянтчасын” курууга жардам беришсе болорун буга чейин айтканбыз.

Айылдык балдарды реабилитациялык программага катыштыруунун дагы бир ыкмасы – ар түрдүү ден соолук бузулуулары бар балдар үчүн атайын оюнчуктарды жасоого жардам берүүгө аларды тартуу.

Мексикадагы PROJIMO программасында айылдык балдар так ушинтип көп жардам беришет, алар мындай ишинен ырахат алышат. Өз ыктыяры менен иштеген “жумушчулар” оюнчуктарды жаратышат, жана андан да маанилүү нерсе – бул ишмердигинде ден соо балдар менен өзгөчө муктаждыктары бар балдарды бир бири менен бириктиришет.



Балдар далай сонун оюнчуктарды ойлоп чыгарып, жасашат. Вьетнамда жашаган бул бала жүк ташыган оюнчук автоунааны жасап бүтүп жаткан учуру. (Сүрөт: UNICEF/Jacques Danois.)



Айылдык балдар тарабынан жасалган, жаныбарлар кейпилүү мындай пазл формалар балага колдорун пайдаланганды жана бир бирине формалары менен туура келген буюмдарды туура тандаганды үйрөнүүсүнө жардам берет (PROJIMO).

PROJIMO программасында балдар башында оюнчуктарын программанын кызматкерлери ортөздөрдү, дөңгөлөктүү отургучтарды жана башка **ортопедиялык** жабдууларды жасаган устаканасында жасашчу. Бирок көп өтпөй устаканага эл батпай кеткен. Балдар иш учурунда ойноп башташып (балдар үчүн кадыресе көрүнүш эмеспи), аспаптардын кээ бирлерин бузуп же жоготуп коюшчу эле. Балдар бир устаканада тажрыйбалуу чоңдор менен чогуу болуп иштөөсүнүн белгилүү бир артыкчылыктары бар болчу, бирок жумушчу топ балдар үчүн өзүнчө устакана куруп берүү жана аны өзүнчө аспаптары менен жабдуу чечимин кабыл калышкан.

Бул устаканага балдар пайдалуу жана өнүктүрүүчү оюнчуктарды жасоо үчүн чакырылашат. “Өнүктүрүүчү” оюнчуктар дегенибиз баланын эрте өрчүп өнүгүп баштоосуна, сезүү органдарын көбүрөөк иштетүүгө жана пайдалуу ык-жөндөмдөрдү өрчүтүүгө жардам берүүчү оюнчуктарды билдирет.

Ден соолук бузулуулары бар балдар же программа кызматкерлери оюнчуктарды жасаганды үйрөнүп алышып, аларды өз алдынча жасап, сатыкка чыгара алышат. Алар түшкөн акчаны программанын андан ары өнүгүүсүнө коротушса же жумушчуларына жардам иретинде беришсе болот. PROJIMO программасында жасалган оюнчуктардын жана куурчактардын бир бөлүгүн программага келгендер сатып алышат. Ямайкада ден соолугунун мүмкүнчүлүктөрү чектелүү жаштар жыгачтан оюнчук жасоочу, экономикалык жактан ийгиликтүү өндүрүштү башкарышат. Индиядагы Мадрас шаарында жайгашкан, физикалык жана акыл-эс бузулуулары бар адамдарга социалдык жардам көрсөтүү борборунда жасалган оюнчуктар дүйнө жүзүн боюнча белгилүү.

PROJIMO программасы балдар менен келишим түзүп алат: **алар биринчи оюнчугун реабилитациялык борбор же ден соолугунун мүмкүнчүлүктөрү чектелүү бала үчүн жасашат, экинчисин – иниси, сиңдиси же карындашы үчүн үйүнө алып кетсе болот.** Ушундай ыкманын жардамы менен PROJIMO программасы жана жергиликтүү мектептин окуучулары айылындагы ден соолук бузулуулары бар балдардын өрчүп өнүгүүсүнө өз салымын кошушат.



Мектеп окуучулары оюнчук жасап жатышат.



PROJIMO реабилитациялык программасынын Мари аттуу кызматкери балдар жасаган оюнчуктардын бирин өнүгүүсүндө артта калган кыздын эмнеге жарактуу экенин текшерүү үчүн пайдаланып жатат.

Балдар устаканасынын дагы бир олуттуу артыкчылыгы: **ден соолугунун мүмкүнчүлүктөрү чектелүү балдар андан тажрыйба, ырахат, ойлоп чыгаруу жөндөмдүүлүктөрүн колдонууга жана ык-жөндөмдөрүн иш жүзүндө жакшыртууга мүмкүнчүлүк алышат.** Ортези же протези даяр болгуча же муунун түздөп бергиче айылга бир нече күнгө калууга аргасыз болгон бала бош убактысынын бир бөлүгүн устаканада иштөөгө сарптап, пайдалуу өткөрө алат.

Ортопедиялык устаканада иштөөгө балдарга деле уруксат берилет. Өзүн жоопкерчиликтүү көрсөткөн балага “чоңдордун устаканасында” башкаларга жардам берүүгө – балдактарды, ортездерди, атайын отургучтарды жана башка ортопедиялык жабдууларды жасашууга мезгил-мезгили менен мүмкүнчүлүк берилип турат. Бирок “чоңдор иштеген жерде” иштөөгө татыктуу болуш үчүн, адегенде балдар балдардын устаканасында өздөрүн жакшы көрсөтүүгө тийиш. Мындай ыкма бир топ көйгөйдүн алдын алууга жардам берет. Бирок, албетте, биргелешип аткарылган бардык жумуштардагыдай эле, көйгөйлөр пайда болбой койбойт.

Балдар устаканасын **багыттоо** жана **координациялоо** (биз “башкаруу” же “көзөмөл жүргүзүү” деген терминдердин ордуна “багыттоо” деген терминди колдонууну артык көрөбүз) – маанилүү процесс. Аны ар түрдүү адамдар: реабилитациялык борбордун кызматкерлери, айылдагы өз ыктыяры менен жардам берген кол өнөрчүлөр, атүгүл улуураак балдардын ичинен көбүрөөк жоопкерчиликтүүлөрүнүн кээ бирлери (керектүү тажрыйбага ээ болгондон кийин) биргелешип аткара алышат. Мындай координатор үчүн зарыл эң маанилүү сапаттар: (а) балдарды сүйүү; (б) башкалардын үстүнөн “начальник” болбой, ишти багыттоо жана иш тартып сактоо жөндөмдүүлүгү; жана (в) чоң чыдамкайлык.

Балдар устаканасына координаторлору же жардамчылары катары иштөөгө реабилитацияга келишкен, ден соолук бузулуулары бар балдардын ата-энелерин коюуга болор-болбосун конкреттүү ошол ата-энеге жана анын баласына жараша чечүү керек. Айрым ата-энелер мындай жоопту ишти сонун эле аткарып кетүүгө жарактуу болушат. Ата-энелердин жана балдарынын минтип биргелешип иштеши алардын ортосундагы мамилелерди жаңыча куруусуна аларга мүмкүнчүлүк берет. Бирок кээ бир ата-энелер балдарын жана устаканада иштегендерди чегинен ашырып коргой жана багыттап бермейи бар. Балдардын көбүнө ата-энелеринин жардамысыз жана көзөмөлсүз башка балдар менен биргелешип бир нерсе жасоосуна сөзсүз мүмкүнчүлүк берүү керек. Мындай балдар иштеп жатканда, ата-энелери алардын жанында болбой эле койгону оң.

Балдар устаканасы үчүн аспаптар жана жабдуулар

Төмөндө устакана үчүн керек негизги аспаптар жыйнагы боюнча сунуштар келтирилген. Аймагыңызда кайсы аспаптар жана жабдуулар көп колдонуларын тактап, баалары анча кымбат эместерин тандап, устаканаңызды ошого жараша жабдыңыз.

- **Жумушчу үстөлдөр.** Жок дегенде, эки түрдүү бийиктиктеги 2 жумушчу үстөл керек болушу мүмкүн. Биринин бийиктиги анын үстүндө дөңгөлөктүү отургучта ары-бери жылган бала иштей алгандай болууга тийиш. (Тилекке каршы, далай балдар чоңдор үчүн атайын жасалган, чыканак койгучтары бийик келген дөңгөлөктүү отургучтарды пайдаланууга аргасыз. Мындай отургучтар стандарттык жумушчу үстөлдүн астына батпайт.) Мындай үстөлдөрдү ары-бери шалкылдабагандай, бекем кылып жасоо керек.

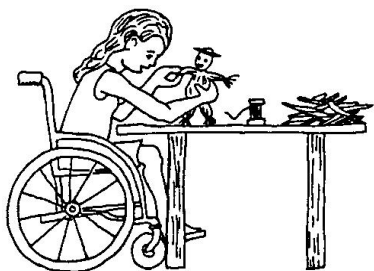

Кээ бир балдар үчүн кадимки отургучка же дөңгөлөктүү отургучуна отуруп алып, жумушчу үстөлдүн үстүндө иштеген ыңгайлуураак.

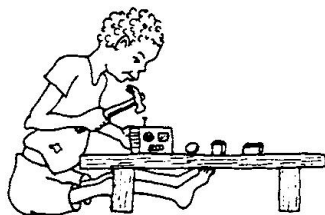

Башкалары үчүн абдан жапыз жумушчу үстөлдүн үстүндө иштеген ыңгайлуу.

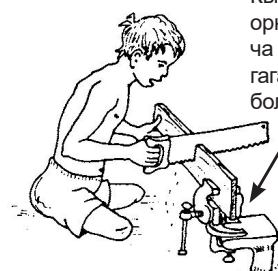

Кысқычты жерге орнотулган мамыча сымал жасалгага бекитип алса болот.

Кээде жердин үстүндө эле иштеген ыңгайлуу.

- тетиктерди бекемирээк карматуу үчүн **кысқыч** – 2 даана же көбүрөөк

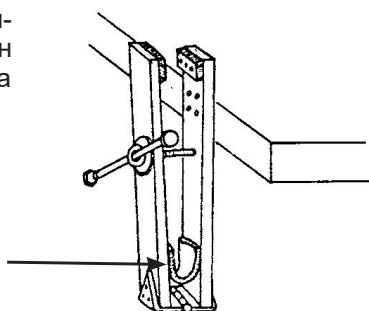

Кысқычты ачуу үчүн, автоунаанын дөңгөлөгүнөн кесим колдонулат.

- **жыгач араа**, 2ден кем эмес

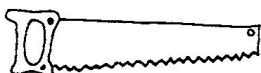

- **керме кол араа** (жука тактайларды ийрийтип аралоо үчүн)

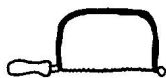

- **металл кескен араа**



- **бууроо бурагычтар** (миздеринин чоңдугу ар түрдүү бир нече даана)

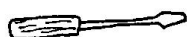

- **балка**



- **тиштери чоң өгөө**

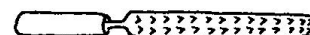

- **металл менен иштөө үчүн өгөө**

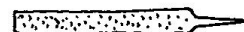

- **мизи курч бычак**



- **кайрак кагаз** (одуракайы жана жылмакайыраагы)



- **орусча “коловорот” деп аталган бургу көзөөчү менен** же кадимки бургу чоңдугу ар түрдүү көзөөчтөрү менен



- **ЖАБЫШТЫРГЫЧ ЖЕЛИМ**



- **үч бурчтуу сызгыч**

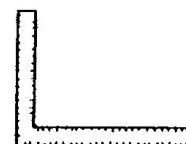

- **ийне жана жип**, бир нече даана



- **бекем кайчы**



- **СЫМ кескичи бар аттиш**



Кымбатыраак аспаптар

Эгер электр энергиясын туташтыруу мүмкүн болсо, жана программа же коомчо аны төлөй алса, кээ бир **электрдик аспаптар** ишти тездетет, балдар үчүн аны кызыктуураак жана жемиштүүрөөк кыла алат. Албетте, өзгөчө кооптуу аспаптарды колдонуудан баш тарткан оң. **Балдар сактык эрежелерин катуу кармануусун көзөмөлгө алыңыз.** Төмөндө ишти жеңилдете жана тездете алган электрдик аспаптардын мисалдары келтирилген.

- **электрдик оймо араа:** пазлдарды, жыгачтан жаныбарларды ж.б.у.с. жасоо үчүн

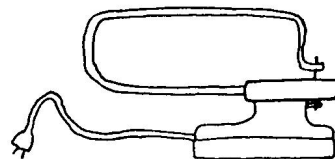

- **чарыктагыч тез** (адам өзү же электр энергиясынын жардамы менен кыймылга келтиргени)

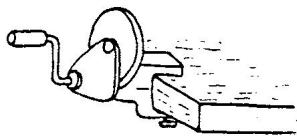

- **электрдик бургу, сүрүп жылмалоочу жана кайроочу саптары менен**

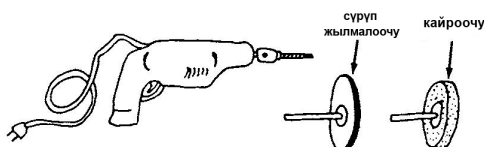

ЭСКЕРТҮҮ! Балдар жана чоңдор иши учурунда коргоочу көз айнектерди кийип алуусун көзөмөлдөңүз, анткени жыгачтын же металлдын майда бөлүкчөлөрү көздөргө кирип кетиши мүмкүн.



- **Кийим тигүүчү машинке** (бут менен кыймылга келтирилгени же электрдик) да көптөгөн ар түрдүү оюнчуктарды, куурчактарды жана кийимдерди жасоодо абдан пайдалуу. Эгер программа мындай машинкени сатып ала алса, ал ар түрдүү нерселерди тигүү процессин бир канча эсе тездетип, балдарга маанилүү ык-жөндөмдү үйрөнүп алуусуна жардам берет.

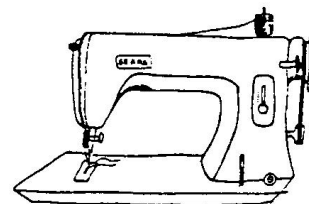

Материалдарды жана фурнитураны чогултуу

Оюнчуктарды жасоодо керектүү материалдар менен фурнитураны арзан баада же акысыз алууга болгон бардык мүмкүнчүлүктөрдөн пайдаланыңыз. Мында бир нече мындай булак келтирилген:

- Оюнчуктарды жасоодо колдонулчу материалдардын көбүн, мисалы, дарактардын бутактарын, камыштын сөңгөкчөлөрүн, бамбукту, “капок” деп аталган жапайы өсүмдүктүн мамыгын (пахта) жакынкы токойдон чогултса болот. Мындан тышкары, жаңгактардын, буурчактардын жана деңиз үлүлкабыктарынын түрлөрүн да пайдаланса болот.
- Сынып же ажырап калган, мөмө жемиштер салынчу жашиктердин жука тактайлары оюнчук жасоо үчүн абдан ылайыктуу. Атүгүл мыктарын сууруп, түздөп, анан аларды кайрадан колдонууга болот.
- Автоунаанын эски камераларынан жана велосипеддин резинке дөңгөлөктөрүнөн көптөгөн оюнчуктарга ылайыктуу болгон ийкемдүү тилкелерди алууга болот.
- Эгер токой материалдарын саткан кампанын ээлерине, куруучуларга ж.б.у.с. жагдайды – материалдарды эмнеге жумшарыңызды – түшүндүрсөңүз, алардан жыгачтын, сымдын жана башка материалдардын калдыктарын бекер алуу мүмкүн болушу ыктымал.
- Тикмечилерде жана кийим тигүүчү цехтерде кездемелердин калдыктары болушу мүмкүн.
- Картон кагаз, айрыкча анын калың түрү (атүгүл жаракаланып калса деле) оюнчуктун көптөгөн түрлөрүн жасоого жарайт. Жергиликтүү дүкөндөрдөн сураштырыңыз.
- Тамак-аш сакталчу бош калай идиштерди, пластик бөтөлкөлөрдү, жип оролчу чөлмөктөрдү ж.б.у.с. да колдонууга болот.

Жергиликтүү коомчонун мүчөлөрүнөн буга окшогон башка материалдарды караштырып, чогултуп берүүсүн өтүнүңүз.

БАЛДАРДЫН КОЛУНАН КЕЛЕ ТУРГАН ОЮНЧУКТАР

Жергиликтүү коомчонун реабилитациялык программасында өнүгүү деңгээли, физикалык күчү жана булчуңдарынын алсыздыгы ар кандай, ар башка кызыкчылыктары бар балдар үчүн көп ар түрдүү оюнчуктар бар болгону жакшы.

Илгертеден эл айтып келет...
**“ОТУНУН ӨЗДӨРҮ ДАЯРДАГАНДАР
 ЭКИ ЖОЛУ ЖЫЛЫНЫШАТ!”**



А биз мындай дейбиз...
**“ОЮНЧУКТАРЫН ӨЗДӨРҮ ЖАСАГАН ҮЙ-БҮЛӨ
 АЛАРДАН ЭКИ ЭСЕ КӨП ЫРАХАТ АЛАТ!”**



колго жасалган куурчактын ичине пахта толтуруу

Үй-бүлөнүн же жергиликтүү коомчонун мүчөлөрү ар кандай материалдардын калдыктарынан эң кызыктуу жана пайдалуу оюнчуктардын көбүн жасай алышат. Колдору эптүү, ден соолугунун мүмкүнчүлүктөрү чектелүү балдар оюнчук жасаганды үйрөнүп, өзүнө окшогон башка балдарга оюнчуктарды жасап, анысы менен сыймыктана алат. Андыктан, **оюнчуктарды сатып алгандан көрө аларды жасаган** пайдалуураак.

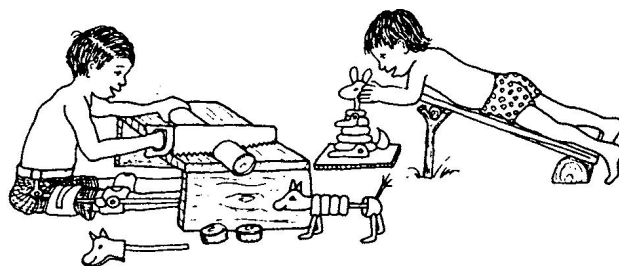

Башка балдар үчүн оюнчук жасоого жардам берүү аны менен ойногондой пайдалуу жана кызыктуу.



Акчаны оюнчуктарга эмес,
АСПАПТАРГА коротуңуз.



Кийинки беттерде балдар устаканасында ишинен ырахат алып, өз алдынча жасашы мүмкүн болгон оюнчуктардын айрым варианттарын келтирдик. Же болбосо, ден соолугунун мүмкүнчүлүктөрү чектелүү балдар же алардын жакындары мындай оюнчуктарды үйүнөн жасашса болот. Бөбөктөрүбүзгө же өнүгүүнүн эрте баскычтарындагы жаш балдарга ылайыктуу абдан жөнөкөй оюнчуктардан баштайбыз. Оюнчуктарды бара-бара татаалдаштырууга болот. Мындай оюнчуктарды жасоо үчүн балдарга көбүрөөк ык-жөндөмдөр керек болот (алар менен ойногондор үчүн деле).

МААНИЛҮҮ! Оюнчуктар боюнча мында келтирилген идеяларды жөн гана көчүрүп пайдаланбоого аракеттениңиз. Ой жүгүртүүңүзгө эркиндик бериңиз. **Оюнчук жараткан балдардын ойлоп чыгаруу демилгелерин колдонуңуз.** Бул беттерде камтылган оюнчуктардын мисалдарын балдардын ойлоп чыгаруу дараметин ойготуу үчүн пайдаланыңыз. Ишиңерден ырахат алгыла!

КӨҢҮЛДҮ ӨЗҮНӨ БУРУУЧУ, УГУУНУ ЖАНА КӨРҮҮНҮ ӨРЧҮТҮҮЧҮ ОЮНЧУКТАР

кичинекей күзгүлөр, фольганын же жылтырак кагаздын кесимдери

илинген абалында абада ары-бери кыймылдаган түрдүү түстүү буюмдар

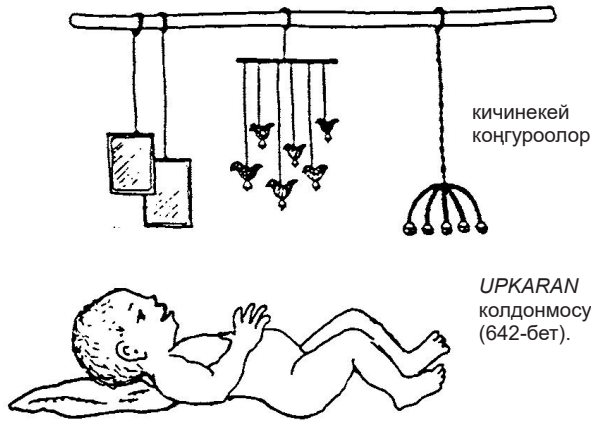

кичинекей коңгуроолор

УРКАРАН колдонмосунан (642-бет).

Эгер балаңыз ымыркай болсо, колдорун сунуп жете алгыдай кылып, боого тагылган шуруларды анын үстүнө илип коюңуз.



Колдорун жакшыраак башкарганды үйрөнгөндө, бала боого жаңгактарды тагып, ар түрдүү шуруларды жана чынжырчаларды жасап баштаса болот.



“Кирпи”

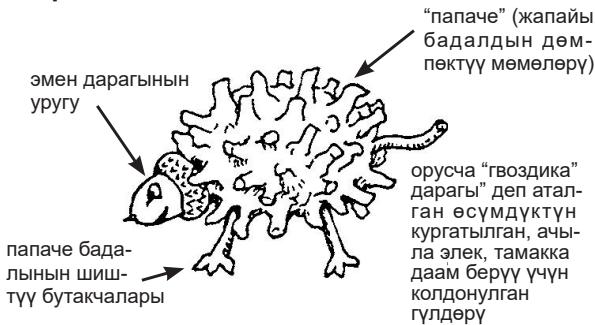

КОЛДОРДУ БАШКАРГАНДЫ ЖАНА ТИЙИП СЕЗҮҮНҮ ӨРЧҮТҮҮЧҮ ОЮНЧУКТАР

Жапайы мөмөлөрдөн жана жаңгактардан шуруларды жана чынжырчаларды жасоого болот.

тикенектүүлөр

одуракайлуулар жана жылмакайлар

түктүүлөр



бырыштуулар же дөмпөктүүлөр



жылмакайлар



ийри-мийрилер



ЭСКЕРТҮҮ! Силер колдонгон нерселердин бардыгы уулуу, зыяндуу, баланын тамагына, мурдуна жана кулактарына такалып калуусу мүмкүн эместигин камсыз кылыңыз.

Бала жаңгактарды жана буурчактарды идишке салып, анан аларды андан кайра алып, ойносо болот.

Кийин бала аларды адегенде сырткы көрүнүшү, андан кийин көздөрү таңылган абалында аларга тийип сезүү жолу аркылуу бир биринен өзгөчөлөнтүп тандаганды үйрөнүп алса болот.



Сүрөттөгүдөй “жыланды” жаңгактарды, эмен дарагынын уруктарынын “шапкелерин”, бөтөлкөнүн капкактарын же ар кайсы нерселердин ар түрдүү айкалыштарын боого тагуу жолу менен жасоого болот.

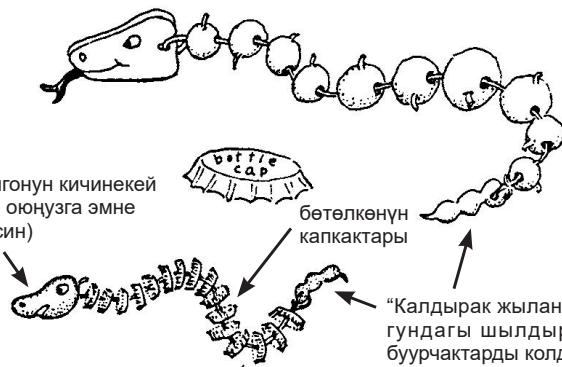

Ойлоп чыгаруу жөндөмдүүлүгүңөрдү бир аз колдонуп, балдар менен чогуу түрдүү жаныбарларды элестеткен ар кандай оюнчуктарды ишиңерден ырахат алып жасасаңар болот.

ШЫЛДЫРАКТАР ЖАНА ДОБУШ ЧЫГАРГАН БАШКА ОЮНЧУКТАР

Ашкабактан жасалган шылдырак

Кичинекей ашкабакты алыңыз (жапайы ашкабак же даракта өскөнү жарай берет).

Сөңгөгүн тегерете кесип, ичиндегисин уруктары менен кошо алып салыңыз.

Ичине 2 же 3 кичинекей таш, жаңгак же буга окшогон башка нерсени салыңыз.

Ашкабактын тешигине баткан таяк таап, анын бул бөлүгүн ичкертиңиз.

Таякты ашкабакка жабыштыруучу желим менен жабыштырыңыз.

Шылдыракты кооздоп боёңуз.

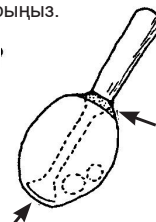
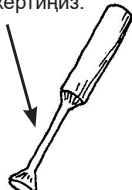
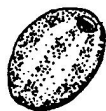
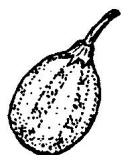

Бул жерин да жабыштырыңыз.

Бириккен жерин бекемдөө жана көрүнүшүн жакшыртуу үчүн, жабыштыруучу ак желимге таарындыны аралаштырып, бул жерин тегерете каптап чыгыңыз. Желим кургандан кийин, аны кайрак кагаз менен жылмалап салыңыз.



Пластик бөтөлкөдөн жасалган шылдырак

ичи көрүнгөн пластик бөтөлкө

пластик бөтөлкөдөн, бамбуктан же буларга окшогон башка нерседен кесилген тегерек

таяк

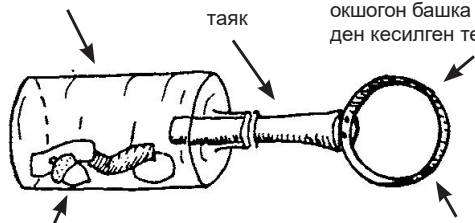

түрдүү түстөгү пластик бөтөлкөлөрдөн кесилген бөлүкчөлөр, түстүү таштар, жаңгактар ж.б.у.с.

Тегеректи кармоону жеңилдетүү үчүн, аны кездеменин же велосипед камерасынын узун кесими менен ороңуз.

Бамбуктан жасалган шылдырак

Металл идиштен жасалган шылдырак

ЖӨНӨКӨЙ ВАРИАНТЫ

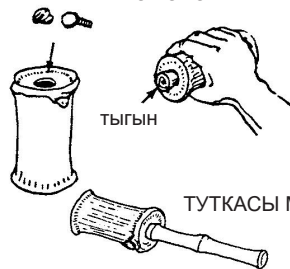

тыгын

ТУТКАСЫ МЕНЕН



Уйдун мүйүзүнөн жасалган шылдырак

Биягын картон кагаз же жыгач менен жабыңыз.

Андан кийин таарынды менен жабыштыруучу ак желимдин аралашмасы менен тыгындап бекитиңиз.

Одуракай кырларын түздөп кесиңиз.

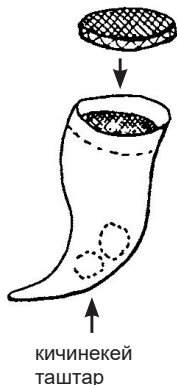

кичинекей таштар



жабыштыруучу желим
таарынды
Үстүн адегенде түздөп, анан кургатыңыз.

Эгер оюнчуктар балаңыздын колунан түшө берсе, же балаңыз аларды ыргыта берсе, оюнчуктарга жип байлап, анын жардамы менен оюнчуктарды өзүнө тартып алуусун балаңызга үйрөтүңүз.



КОЛГО ЖАСАЛГАН МУЗЫКАЛЫК АСПАПТАР БОЮНЧА ИДЕЯЛАР (How To Raise a Blind Child (Сокор баланы кантип чоңойтуу керек) деген китептен алынган, 639-бетти караңыз.)



ичинде уруктары бар ашкабактар



2 таякча

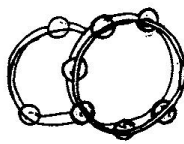

дап

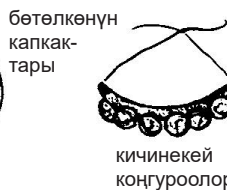

кичинекей коңгуроолор



бөтөлкөнүн капкак-тары

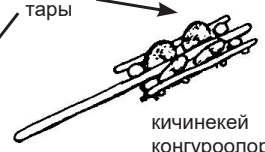

кичинекей коңгуроолор



ксилофон

катуу жыгачтан жасалган, бош бекитилген жалпак таякчалар

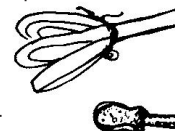

кастаньеттер (шылдырак)

Жумшак шылдырак

Кичинекей калай идишти, ичине кичинекей таштарды салып,

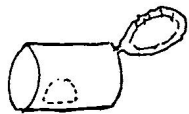

же 2 кичинекей коңгуроону колдонуңуз.



Түстүү жумшак кездемеден бөлүгүн мындай формада кесиңиз.

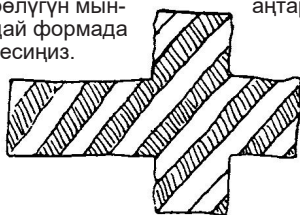

Аны куб кылып тигип, анан аңтарыңыз.

Кубка мурунтан даярдалган, ичинде таштары бар калай идишти же коңгуроолорду салып, ичин жапайы мамык, пахта же губка менен толтуруңуз. Андан кийин жаап, тигип салыңыз.

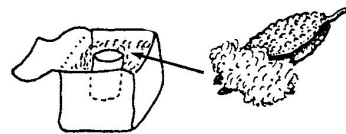

Куурчак шылдырак

Кездеменин 2 кесимине куурчак тартып, аларды кесиңиз.

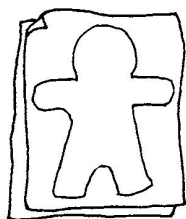

Бул 2 бөлүктү бир бирине бириктирип тигиңиз.

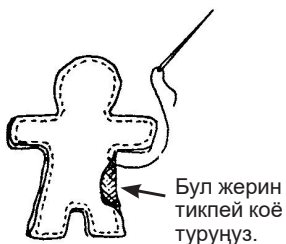

Бул жерин тикпей коё туруңуз.

Куурчакты аңтарыңыз.



Ичине кичинекей коңгуроолорду же шылдыракты салып, жапайы мамык, пахта же губка менен толтуруп, тешигин тигип салыңыз.

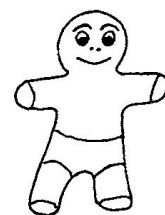

Шылдырак жаныбарлар

Так ушундай эле жасалат.

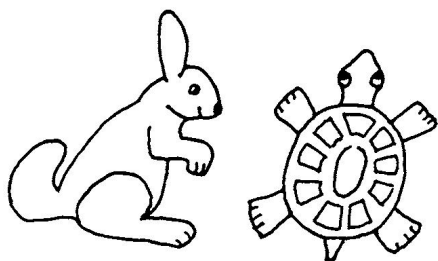

Шылдырак топ

Бир түстөгү кездемеден 3 кесим

башка түстөгү кездемеден дагы 3 кесим кесиңиз.

Аларды бир бирине бириктирип тигиңиз. Кичинекей бир жерин тикпей коё туруңуз. Аны аңтарып, ичин толтуруңуз.

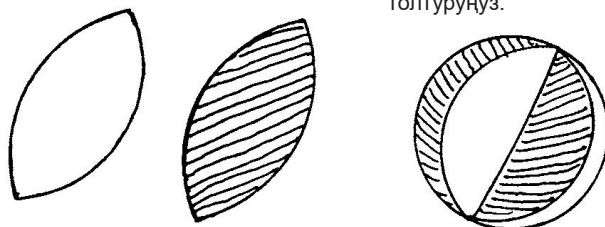

Шылдырак араба

Калай идиштин төбөсүн жана түбүн тешиңиз.



Ичине бөтөлкөнүн капкактарын, кичинекей таштарды ж.б.у.с. салыңыз.

Түйүнүн калай идиштин ичине келтирип, катуу сымды тешиктер аркылуу өткөрүңуз.



Бамбуктан жасалган шылдырак араба

Бул жерден кесиңиз.

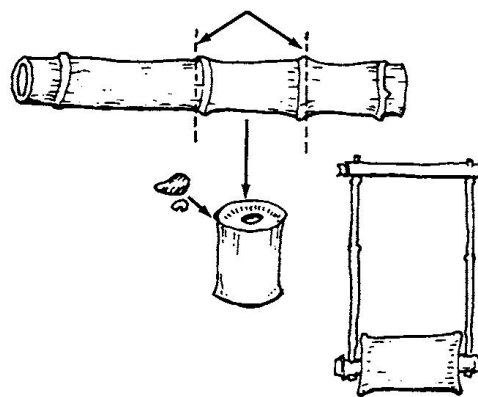

Пластик бөтөлкөдөн жасалган торпой

1 пластик бөтөлкө

4 жүгөрүнүн мардеги

Кулактарын картон кагаздан же булгаарыдан жасап, аларды карматуу үчүн, бөтөлкөнү эки жеринен тешиңиз.

Шылдырасын десеңиз, ичине буурчактарды, таштарды, жаңгактарды же бөтөлкөнүн капкактарын салыңыз.

Куйругун акация өсүмдүгүнүн катуу жана ийри болгон саадагынан жасоого болот.

4 чоң жана 1 кичине тешик жасаңыз.

Папье-машеден жасалган, акча чогулткуч торпой

Аба толтурулган шарды папье-маше менен каптаңыз.

Жумуртка салынчу картон идиштен 6 дөмпөгүн кесиңиз.

Торпой кургагандан кийин, акча салуу үчүн, төбөсүн тешиңиз.

Ичине металл акча салып, торпойду шылдырак катары колдонсо болот.

гезиттин же ороочу кагаздын кесиндилери

ун менен суунун аралашмасы

калыңдыгы 4–6 катар

4тү мындай

2ни мындай

Кесилген дөмпөктөрдү папье-маше менен бекитиңиз.

Жумуртка салынчу идиштин дөмпөктөрүнүн ордуна тыгын-дарды колдонсоңуз болот.

Балдар мындай акча чогулткуч менен ойноп, алакан-манжаларын жакшыраак башкарып калышат, сананды үйрөнүп, акчанын түрлөрүн билип алышат.

Папье-машеден жасалган бака

аба толтурулган шар

калың картон кагаздан 4 бөлүкчө

картон түтүк (мисалы, даарат кагазы оролгон түтүк)

Папье-маше менен каптап, “буту-колдо-рун” жабыштырыңыз.

Кургагандан кийин, оозун тешип, баканы боёңуз.

Түтүктү кесиңиз.

Бала баканы майда-чүйдө бир нерсе сактама же момпосуй салма катары колдонсо болот.

Кол манжаларын башкаруусун жакшыртууга муктаж балдарды баканын ичине буюмдарды салдырып, анан кайра аларды алдырып, “бакага тамак берүү” оюнун ойнотсо болот.

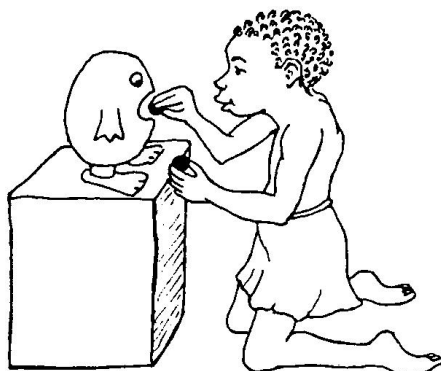

ЭСКЕРТМЕ.
Торпой менен баканы жасоо үчүн, аба толтурулган шардын ордуна ашкабакты колдонсоңуз болот.

Оюктарга формасы менен туура келген бөлүкчөлөрдү жайгаштыруу оюндары кол манжаларын жакшыраак башкарганды жана көз менен колдорду бириктирип кыймылдатканды жакшыртууга жардам берет. Бала, андан тышкары, түрдүү көлөмдөрдү, формаларды жана түстөрдү бир бири менен салыштырганды да үйрөнөт.



Тактанын кесимине оюктарды жасап, дарактын бутагынан бөлүкчөлөрдү даярдаңыз.

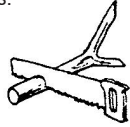

Же картондон жасалган кутучага тешиктерди жасасаңыз болот. Үстүнө дагы бир катар калың картонду жабыштырыңыз.

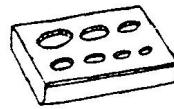

Же болбосо, мындай кутучаны калыпка цемент, гипс же чопо куюп жасаңыз. Бир аз кургай түшкөн аралашмага бөлүкчөлөрдү жайгаштырып, толук кургай элегинде, аларды андан алыңыз.

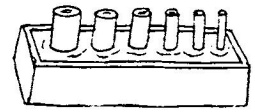

Бөтөлкөлөрдү, түтүктөрдүн кесиндилерин, шыпыргынын сабынын бөлүктөрүн, бурамаларды ж.б.у.с. оюктарга салынчу бөлүкчө катары колдонсоңуз болот.



Бала алакан-манжаларын айлантып кыймылдатуусуна жардам берүүчү оюндарды ойлоп чыгаргыла.

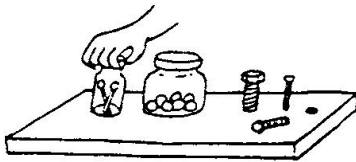

Дагы идеялар

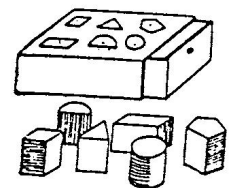
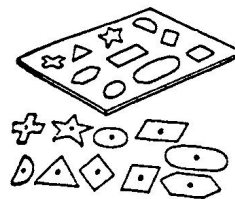

Бөлүкчөлөрдөн турган мунара

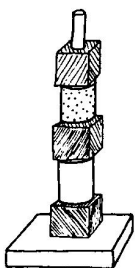

Төбөсүндөгү бөлүкчөсүнө бет кошуп, оюнчүктү кызыктуураак кылыңыз.

Бөлүкчөлөрүн ичке устундан даярдоого болот.

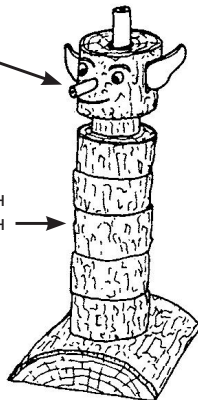

Бөлүкчөлөрүн түрдүү түстөр менен боёңуз.

Тегеректерден чогултулчу жаныбарлар

Куйругу шыпыргынын кылдарынан, чыбыктардан же жиптен жасалган.

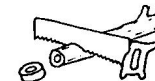

Тегеректерин ичке устундан же бамбуктан кесипиз.

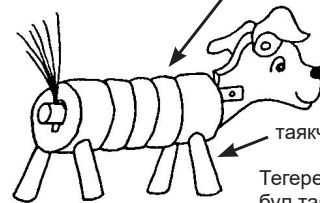

Кулактары булгаарыдан же кездемеден жасалган.



куйругун тагуу үчүн тешик

Тегеректер бул таякчага кийгизилет.

Сымда ары-бери кыймылдаган бөлүктөрү бар оюнчуктар

Колдорун координациялуу кыймылдатканды үйрөнүшү үчүн, бала сым боюнча ага тагылган бөлүкчөлөрдү, шуруларды же жаныбарлардын фигуркаларын ары-бери жылдырып машыкса болот. Колдорун жакшы башкара албаган балдар фигуркаларды сымдын бир учунан экинчи учуна жылдырып машыгуусу эле жетиштүү. Колдорун жакшыраак кыймылдата алгандар фигуркаларды сымга тийгизбей, ары-бери жылдырып машыксын. Сымдын ийрийген бөлүктөрү канчалык көп болсо, тапшырма ошончолук оорлойт.

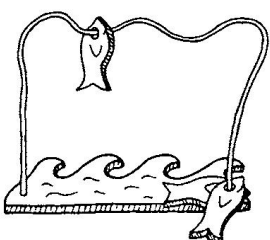

Оюн кызыктуураак болушу үчүн, жыгач түптөрү формасы менен да, түсү менен да фигуркаларга дал келгендей кылып жасаңыз. Мисалы, балык – суу, тыйын чычкан – дарак, чымчык – гүл байлаган бутак.

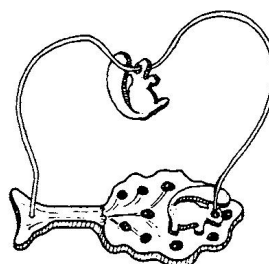

Ашкабактан жасалган тез жүргөн автоунаа

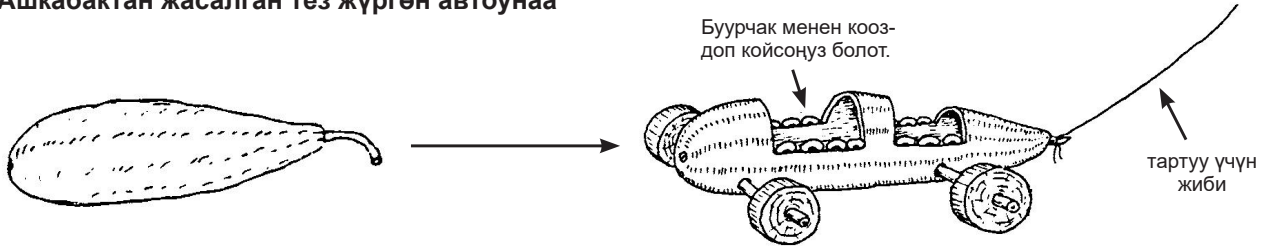

Ашкабактан жасалган куурчак

Мындай куурчак менен ойноо кызыктуу, анткени ага адегенде суусундук берип, андан кийин аны “заара кылдырса” болот. Балдарга, ушундай ыкма менен, табигый муктаждыктарын туура аткарганды үйрөтүү мүмкүн. Даараткананы пайдаланганды үйрөтүү боюнча дагы башка идеяларды жана куурчактарды 341-беттен издеңиз.

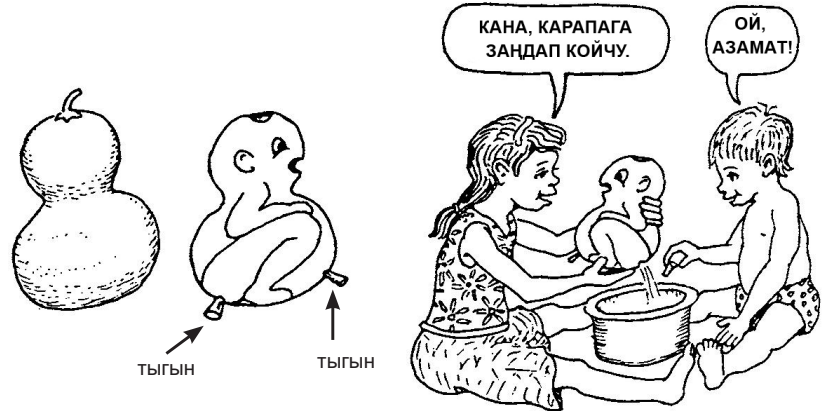

Таякчаларга фигураларды кийгизүү*

Балдар мындай оюнчуктун жардамы менен түстөрдү, формаларды жана көлөмдөрдү бир бирине дал келтирүүнү үйрөнүшөт.

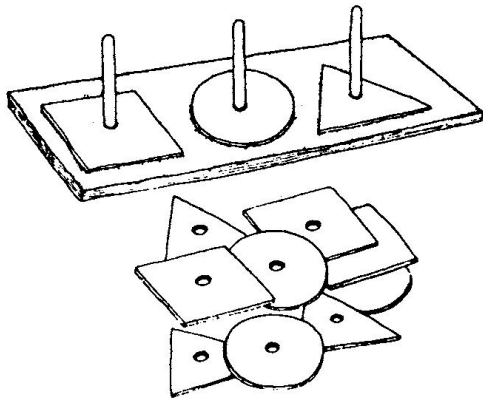

Уркуяп чыгып турган таякчалары бар фигуралар*

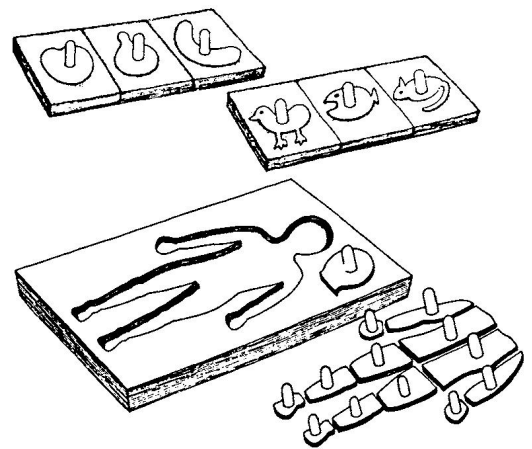

Бири бирине тургузулма бөлүкчөлөр*

(жыгачтан, чоподон же кат-кат болгон картондон)

кубиктер жана таякчалар

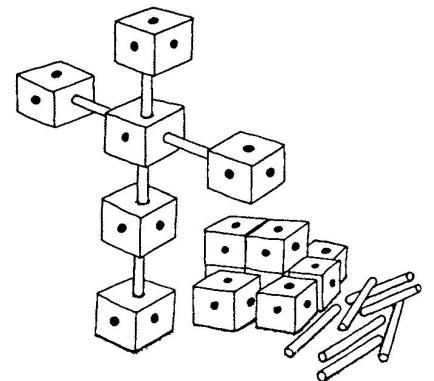
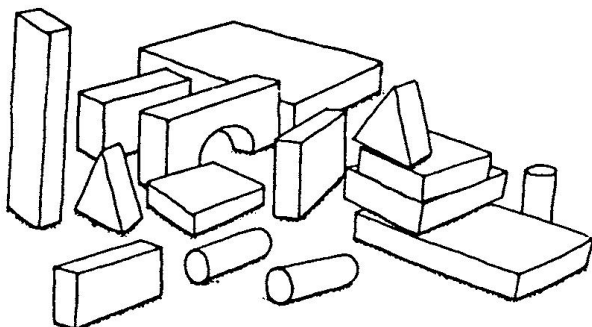

* UPKARAN колдонмосунан алынган (641-бетти караңыз).

Тиштеп жибермейи бар коделек

Башы кыпчыгычтан турган мындай жыгач коделекти (же атты) жасоонун жана ал менен ойноонун өзү эле ырахат.

Аны эстетич жазууну кармагыч катары да пайдалансаңыз болот. Реабилитациялык борбордогу, ден соолугунун мүмкүнчүлүктөрү чектелүү балдар, балким, буларды жасап, сатыкка алып чыгып, чөнтөк акча табышы мүмкүн.

Кыпчыгычтын жоондугундай (1 см) болгон тактага коделектин сөлөкөтүн чийиңиз. Аны атайын оймо араа менен аралап алыңыз. Тактадан сүрөттөгүдөй негизин даярдаңыз. Ар бир бөлүгүн кайрак кагаз менен жылмалап, аларды бир бирине жабыштырыңыз.



«Эртең менен саат 10до көнүгүүнү аткар.»

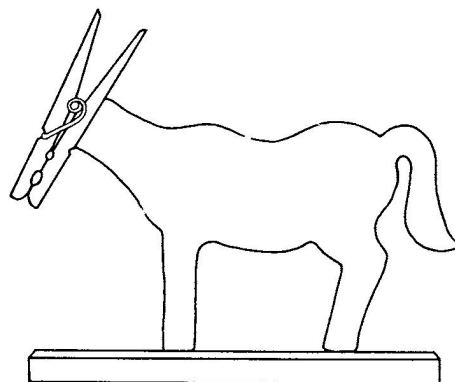

Коделек сүйрөгөн оюнчук арабалар

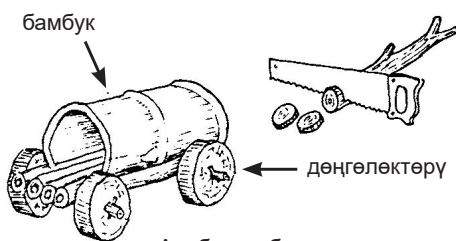

Арабанын бөлүктөрүн бириктирип байлаңыз же жабыштырыңыз.

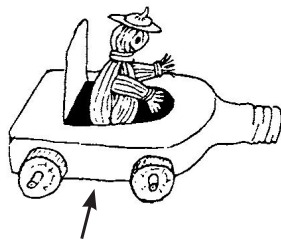

эски пластик бөтөлкө



Гимнаст аюу

Жоондугу болжол менен 2 см болгон тактадан аюунун сөлөкөтүн кесиңиз.

Колдорун сүрөттө көрсөтүлгөндөй ченем жана бурч боюнча тешиңиз.

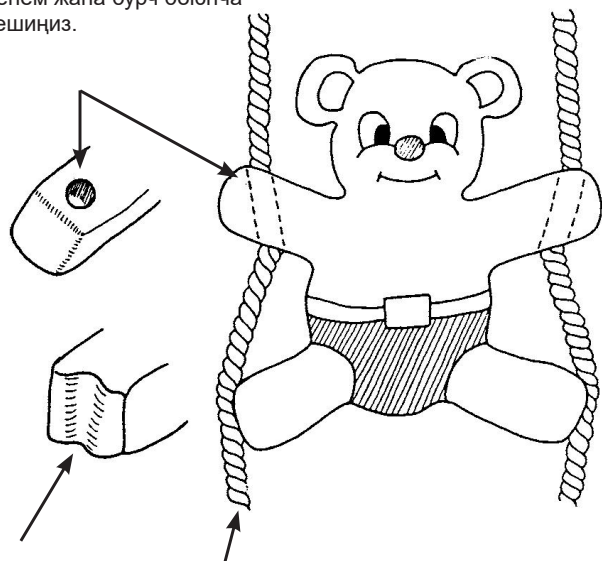

Буттары жиптерди бойлой жылууусу үчүн, буттарынын учтарын сүрөттөгүдөй оюңуз.

Бөлмөнүн төбөсүнө же дарактын бутагына таяк илиңиз.

Таяктын эки учуна булгаарыдан жасалган эки боону же жипти байлап, аларды колдорундагы тешиктерден өткөрүңүз.

Боо түйүндөрү жылып кетпөөсү үчүн, таяктын бетин 3 жерден бир аз оюп коюңуз.

Боолор буттарындагы оюктары аркылуу жылышы керек.

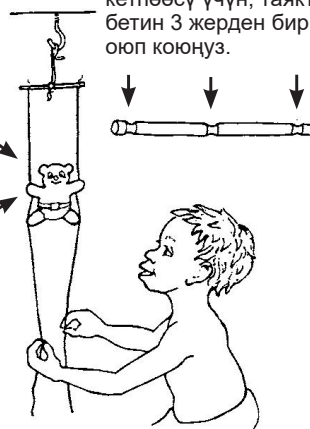

Эки боосун кезек-кезеги менен тартуу аркылуу, аюну өйдөгө жөрмөлөтсө болот. Балдар мындан чоң ырахат алышат!

Эки колундагы манжаларын биргелештирип пайдалануусун өрчүтүү үчүн пайдалуу.

РЕЗИНКЕ МЕНЕН КЫЙМЫЛГА КЕЛТИРИЛГЕН ОЮНЧУКТАР

Жол таптоочу оюнчук машине

бамбук (картон түтүк же жүгөрүнүн мардеги)

Тоголонгон бөлүгү сыйгаланбай тоголонуусу үчүн, бетин велосипеддин камерасы же кайрак кагаз менен каптаңыз.

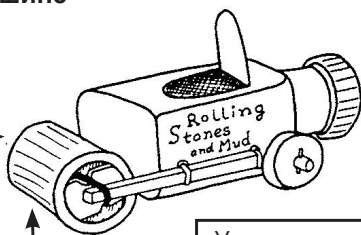

Узунураак алуу үчүн, камераны узатасынан кесипиз.

велосипеддин эски камерасы

КЫЙМЫЛГА КЕЛТИРҮҮ МЕХАНИЗМИ МЫНДАЙ ИШТЕЙТ:

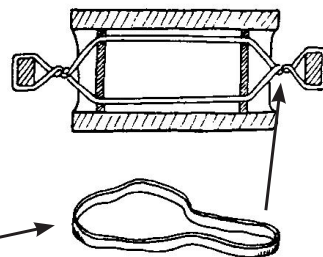

Резинкени велосипеддин камерасынан кесип алсаңыз болот.

Айланган калактары менен кыймылга келген кайык

Калактары медициналык таңдай баскычтан же эски пластик чаканын бөлүктөрүнөн жасалган.

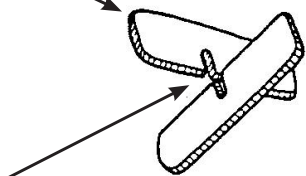

Калактарынын бул жерлерин оюп, бир бирине сүрөттөгүдөй бириктириңиз.

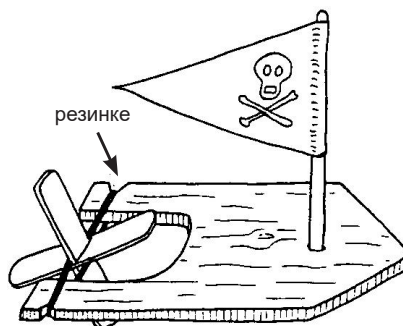

Бала киринүүдөн ырахат алуусу, кол манжаларын башкаруусун жана атүгүл тилин өрчүтүү үчүн колдонуңуз.

Жүгөрүнүн мардегинен жасалып, кыймылга келтирилме оюнчук

Жип чөлмөгүн же жүгөрүнүн мардегин колдонуңуз.

резинкени кармаган эки кичине мык

Андан да кызыктуу кылуу үчүн, кагазды конус формасында бүктөп, ага кичинекей адамдын же жаныбардын келбетин тартып, аны жасалганын үстүнө жайгаштырыңыз.

Чөлмөктүн кырларын араанын мизине окшотуп оюңуз.

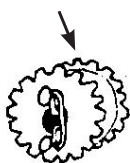

тешик

Самындап коюңуз.

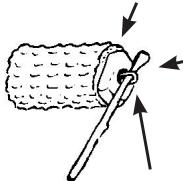

резинке

Даяр болгон оюнчуктун тийиштүү бөлүгүн толгоп, анан жергелөөсүнө көз чаптырыңыз!



Буралып учуп, добуш чыгарган учак

Добуш чыгарган мындай жөнөкөй оюнчукту толугу менен материалдардын калдыктарынан жасоого болот. Алдынкы бөлүгүнө бекирилген "шапкеси" бар ийне бөтөлкө капкагынын ички бетине сүрүлгөндө, чөйчөкчөлөр музыкалык ойноткучтун репродукторуна окшотуп, чыккан добушту катуулат.

таякчага жабыштырылган, бүктөлүп буралган жука картон кагаз

"Шапкеси" бар ийнени бекем кармоосу үчүн, пластиктен болгон чөйчөкчө ысытылган сым менен эритилет.

Ал айланат! Ал дырылдайт! Ал диртилдейт!



ичке таякча

"шапкеси" бар ийне

бөтөлкө капкагы

Картондон же көбүктүү ичке пластиктен жасалган бөлүктөрү чөйчөкчөлөргө жабыштырылат.



ПАЗЛДАР

Пазлдардын жардамы менен түрдүү көлөмдөрдү, формаларды жана түстөрдү бир бирине туура келтирүүнү балдарга үйрөтсө болот. Пазлдарды **картонго, жыгачка, фанерага** же буга окшогон башка материалдарга сүрөттөрдү чаптоо жолу аркылуу жасоо мүмкүн. Бөлүкчөлөрүн керме кол араа менен аралап алыңыз. Пазлдарды түрдүү стилдерде жасоого болот:

Гүл пазлдары

Балдар адегенде бир гүлдү чогултканды үйрөнүшөт.

Кийинчерээк, түрдүү түстөгү гүлдөрдү чогултуп, “тандоо оюндарын” ойносо болот.

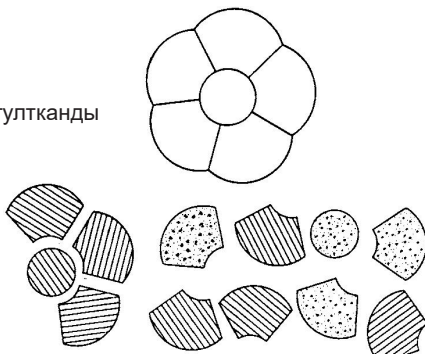

Бир нече бала түрдүү түстөгү жактары бар кубикти пайдаланып, кимиси биринчи болуп, гүлүн чогулта алар экен дешип ойношсо болот.

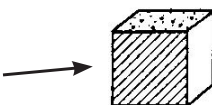

Жаныбарлар пазлдары

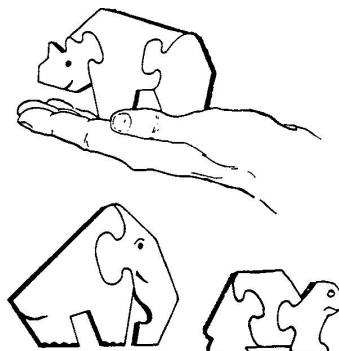

Чогултулганда, толук сүрөттү көрсөткөн, кесилген бөлүктөрдөн турган пазлдар.

Адегенде, бала сүрөттөгү негизги объектти (бул жерде үкү) чогултсун. Андан кийин, айланасындагыларды чогултууну үйрөнсүн.

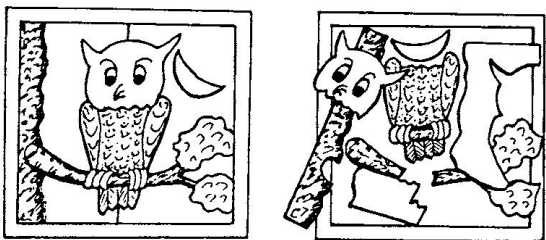

Сүрөттүн четиндеги төрт чектөөчү сүрөттүн бөлүктөрүн чогултууга жардам берет.



Индонезияда жашаган, акыл-эсинин өнүгүүсү чектелүү бул бала балык пазлын чогултканды үйрөнүп жаткан учуру. (Сүрөт: Каролин Ватсон, Христиан Балдар Фонду)

Бири-бирине бекиген бөлүктөрдөн турган пазлдар

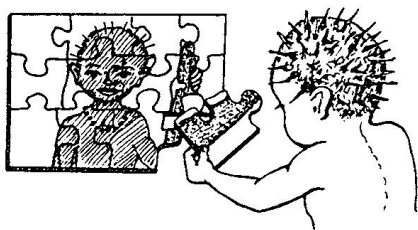

Сунуш: Эгер баланын же үй-бүлө мүчөсүнүн чоң сүрөтү бар болсо, аны картон кагазга чаптап, андан пазл жасаңыз. Же болбосо, журналдагы же календардагы сүрөттөрдү колдонуңуз.

Кубиктерден турган пазлдар

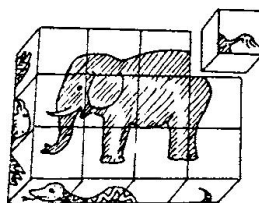

Калың кутучанын же пенопласттын кесиндисинин жактарына 6 ар башка сүрөттү чаптап, аны бөлүктөргө кесиңиз. Мындай бөлүктөрдү чоподон же ширенкенин кичинекей кутучаларынан да жасасаңыз болот.

Бул бөлүмдө көрсөтүлгөн оюнчуктардын идеялары көптөгөн түрдүү булактардан (алардын ичинде китептерден) алынган. Оюнчуктар жана оюндар боюнча китептерди 640-беттен караңыз. Дагы башка оюнчуктарды 253-, 317-, 318-, 341-, 347- жана 392-беттерден издеңиз.