

Дөңгөлөктүү отургучтар үчүн жасалгалар жана отуруу үчүн башка көмөкчү каражаттар

Көптөгөн балдар кошумча жөлөккө же стандарттык же дөңгөлөктүү отургуч камсыз кылган дене абалынан башкача жайгашууга муктаж болушат. Андыктан **конкреттүү баланын жеке муктаждыктарына ылайыктуу, отуруу үчүн жасалганы сатып же жасап берүү** зарыл. Тилекке каршы, балдардын көбү **өтө эле чоң** дөңгөлөктүү отургучтарга ээ болот. Көп учурда башка чоңдуктагы отургучтарды табуу такыр мүмкүн эмес. Биз стандарттык дөңгөлөктүү отургучту баланын жеке муктаждыктарына ылайыктап өзгөртүп алуунун 3 ыкмасын төмөндө келтирдик.

1. Эгер бүктөлмө дөңгөлөктүү отургуч өтө жазы болсо, кездемеден жасалган анын отурган жерин жана желенгүчүн куушураак кылып жасаңыз. Отургуч мурункудай кенен ачылып жазылбай калат (бирок өтө эле бийик болуп калышы мүмкүн).

ӨТӨ ЖАЗЫ КУУШУРААК
(БИРОК БИЙИК)

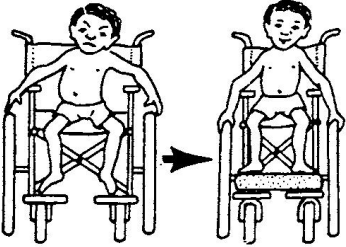

Дөңгөлөктөрүн айлантуу үчүн, колдору аларга оңой жетет бекенин текшерип.

2. Эгер отурган жери өтө эле терең (алдынкы кырынан желенгүчүнө чейинки аралык чоң) болсо, же ага отурган баланын абалын өзгөртүү керек болсо, шынаа сымал формадагы атайын жаздыкчаны жана желенгүчүнө жумшак төшөм коюп пайдаланып көргүлө.



Денесин туура абалында бекем кармоо үчүн, кээ бир балдарга жамбаш сөөгүн же кызыл ашыктарын ордунда кармоочу кайыштар керек. (Сактык чараларын 589-беттен караңыз.)

3. Эгер отурганда денесин туура абалда кармоого балага кошумча жөлөк керек болсо, отуруу алкагын жасаңыз. Төмөндө мындай алкактын мисалы көрсөтүлгөн.

ЭСКЕРТҮҮ! Балдардын баарына алкактын мында көрсөтүлгөн элементтеринин ар бири бирдей кереги жок. Бул элементтерин конкреттүү баланын муктаждыктарына ылайыктап тууралап алыңыз. **Адегенде аларды иш жүзүндө текшерип көрүп, андан соң гана аларды биротоло бекитиңиз.**



тизелерди бир биринен алыстатып кармаган чектөөч

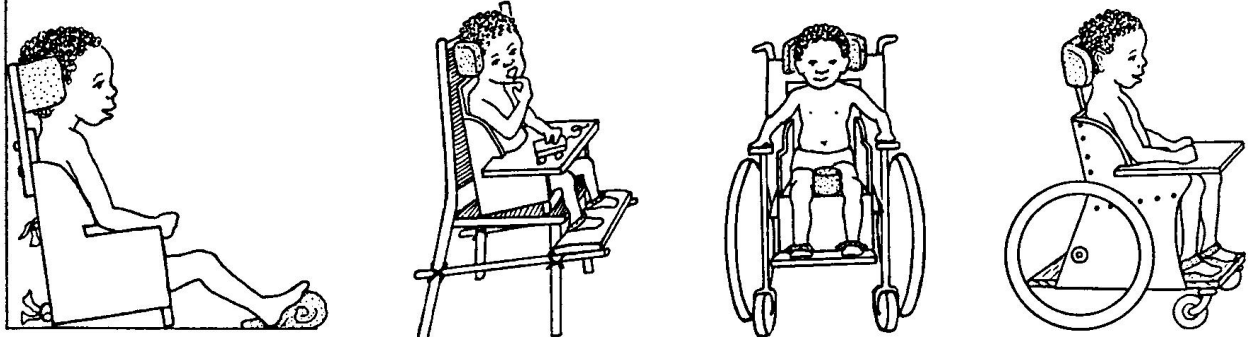

Отуруу алкагын жерге коюп пайдаланууга болот.

Аны отургучка коюп (же автоунаанын отургучуна бекитип) пайдалануу мүмкүн.

Аны дөңгөлөктүү отургучка салып койсо болот.

Же отуруу алкагынын бардык керектүү элементтери бар жөнөкөй дөңгөлөктүү отургучту жыгачтан жасап алса болот (620- жана 621-беттер).

Баланын жеке муктаждыктарына жооп берген, отуруу үчүн жасалгалар

Бул бөлүмдө балдардын, айрыкча церебралдык шалдыгы барларынын жеке муктаждыктарына жооп берген көмөкчү жасалгалар каралат. **Ар бир баланын жеке муктаждыктары ар башка болорун** жана жасалгаларды конкреттүү баланын муктаждыктарына ылайыктап тандоо керектигин эсиңизден чыгарбаңыз. Антпесе, мындай каражаттар пайда алып келгендин ордуна, көбүрөөк зыян келтирет.

1. Көмөкчү жасалганы же атайын отургучту тандоодон **мурун, баланын муктаждыктарын кылдат изилдеңиз.**
2. Жасалга даярдалып бүткөн соң, **бала аны кандай пайдаланып жатканына баа бериңиз.**
3. Бала жасалгадан пайда алуусу уланып жатканын **такай текшерипиз.** Жасалга баланын белгилүү бир убакытка чейин өрчүп өнүгүүсүн камсыз кылып, бирок бир нече жумадан же айдан кийин андан ары өнүгүүсүн токтото башташы мүмкүн.

Жалпы абал

Биз бул тууралуу көп жолу айттык, бирок дагы жолу кайталап койсок, ашыкча болбойт:

Атайын отургучка муктаж балдардын көпчүлүгүнүн жамбаш сөөк – кашка жилик, тизе жана таман сөөктөр – жото жилик муундары туура бурч менен бүгүлүп кармалганда туруктуураак отура алышат.

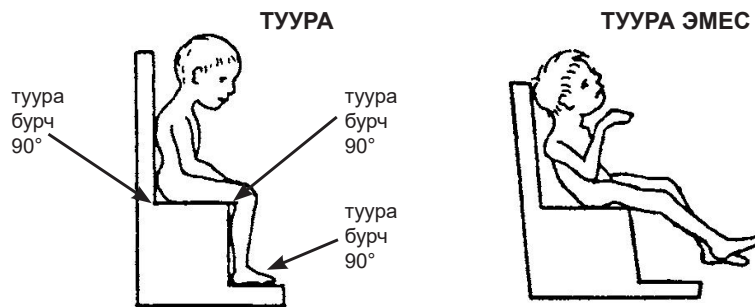

Мындай формадагы отургуч булчуңдарында **спастикасы** бар баланын булчуңдарын чыңалтып, денеси керилип калуусуна алып келсе, оор формадагы **шалдыгы** бар бала отургучунан алдыга жылбышып кетип, жерге катуу урунуусуна алып келет.

ДЕНЕНИН ЖАНА БАШТЫН ЭҢКЕЙҮҮ БУРЧУ

Отургучтун бир аз артты көздөй жантаюусу балдардын көпчүлүгүнө денесин бошоңдотуп, ыңгайлуураак отуруусуна мүмкүнчүлүк берет.

Эгер баланын кулап калуусу токтобосо, же денеси алдыга эңкейип чыңалып калса,

отургучтун артка жантаюусун дагы бир аз көбөйтүү жолу менен ага жардам берүү мүмкүн.

Баш жөлөк баланын көздөрү так алдын кароосуна жана булчуңдар спастикасын бир аз азайтууга жардам бериши мүмкүн. Бул көздөрүн кыймылдатуучу булчуңдарындагы спастиканы да азайтууга жардам бериши ыктымал.

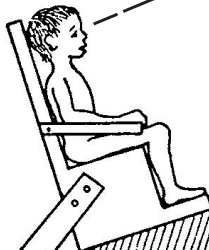
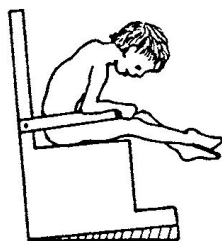
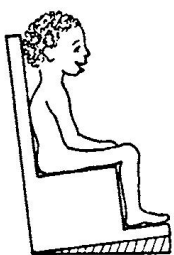

Бирок мындай абалында баланын башы артка чалкалап, көздөрү эйдөнү көздөй карап калышы мүмкүн.

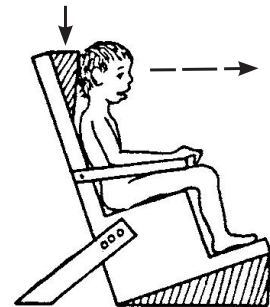

Ымыркайдын же жаш баланын башы ушунчалык чоң болгондуктан, кадимки баш жөлөк баланын башын алдыга эңкейтиши мүмкүн – баланын көздөрү ылдыйды көздөй карап калат.

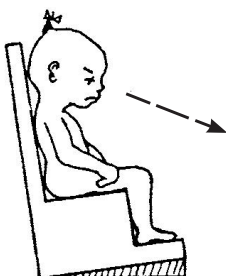

Баш жөлөгүн жөлөнгүчүнүн арткы жагына бекитүү балага башын туурараак абалында кармоосуна мүмкүнчүлүк берет.

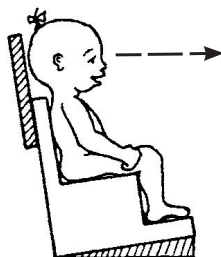

ЭСИҢИЗДЕН ЧЫГАРБАҢЫЗ:

Бул беттерде көрсөтүлгөн, отуруу үчүн жасалгалардын баары деңгөлөктүү отургучтар үчүн да, деңгөлөктөрү жок атайын отургучтар үчүн да жарай берет.



Жамбаш сөөктү туура бурчта карматуунун дагы башка ыкмалары

БЕЛДЕМЧИ КАЙЫШТАР

Эгер жамбаш сөөк төмөнкүдөй артын көздөй жантайса,



бийик бекитилген белдемчи кайыш жардам бербейт.



Жапыз бекитилген кайыш жамбаш сөөктү туура бурчта кармоого жардам берет.

Бирок эгер жамбаш сөөк төмөнкүдөй алдын көздөй жантайса,



жапыз бекитилген кайыш жардам бербейт.



Ал эми бийик бекитилген кайыш жамбаш сөөктү туура бурчта кармоого жардам берет.

Церебралдык шалдыгы бар бул эки баланын жамбаш сөөктөрүн туурараак бурчта карматуу экөөнүн тең бүтүндөй денелерин туурараак абалында турукташып кармалуусуна жардам берет.

АТАЙЫН ЖАЗДЫКЧАЛАР

Белге коюлуучу, жумшак каптоосу бар жаздыкча жамбаш сөөгү артын көздөй жантайып турган жана денесинин үстүнкү бөлүгүндөгү булчуңдарында алсыздыгы бар (тонусу түшүп кеткен) балага туура абалда отуруусуна жардам бериши мүмкүн.

Эгер жаздыкчалар мыкты болсо, кээде кайыштар керекги жок болот.

ЖАЗДЫКЧАЛАР ЖОК



спастикалык формадагы церебралдык шалдыгы бар бала

ЖАЗДЫКЧАЛАР БАР



Мындай жаздыкча жамбаш сөөк алдыга жылбышып кетүүсүнө жол бербейт.

Капыстан болуучу спастикалык жулкунуулар учурунда бут бармагын тытылуудан жана башка жаракаттардан ушундай жумшак чектөөч сактайт.

Бети губкалуу резинке менен капталган.



Түпүк жука бөлүгү жыгачтан.

жамбаш сөөк алдыга жылбышып кетүүсүнө жол бербөөчү бөлүгү

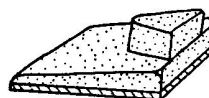

Бети жумшак материал менен капталган мындай бөлүк да жамбаш сөөк алдыга жылбышып кетүүсүнө жол бербейт, мындан тышкары, тизелер бир биринен алыстатылып кармалат (кийинки бетти караңыз).

Кызыл ашыктарды ордунда бекем кармаган кайыш же чектөөч тизелерди бүгүлгөн абалында бекем кармап, спастикасы кармаганда, баланын денеси керилип чыңалып калуусуна жол бербейт.

ЭСКЕРТМЕ. Жүлүнү жабыркап калган адамдар үчүн жаздыкчалардын түзүлүштөрү 200-бетте келтирилген.

Тулкусун капталына жантайтпай, түз отуруусуна жардам берүү

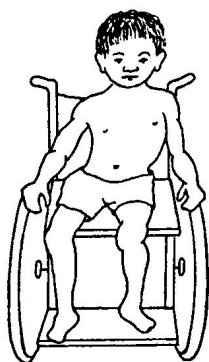

Отурган жери атүгүл жыгачтан жасалган катуу отургучта бул баланын тулкусу капталына ийришип калат. Бул анын омуртка тутуму ого бетер ийришип кетүүсүнө (сколиоз) алып келиши мүмкүн.

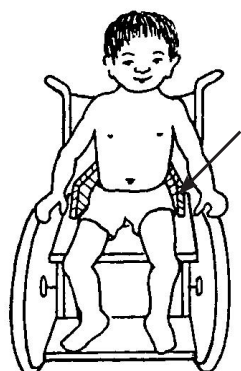

Жамбаш сөөк үчүн багыттоочу чектөөчтөр түзүрөөк отурууга жардам бериши мүмкүн.

жамбаш сөөк үчүн багыттоочу чектөөчтөр

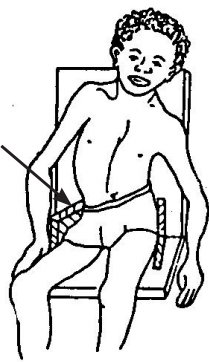

Кээде, жалгыз, жамбаш сөөк үчүн багыттоочу чектөөчтөр аздык кылат.

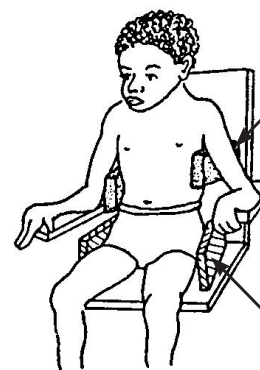

бети жумшак материал менен капталган, тулку үчүн багыттоочу чектөөчтөр

жамбаш сөөк үчүн багыттоочу чектөөчтөр

Тулкуну түзүрөөк абалында бекем кармоо үчүн, туура орнотулган, тулку үчүн багыттоочу чектөөчтөр да керек болушу мүмкүн.

Тулкуну багыттоочу чектөөчтөрдү кантип туура орнотуу керек

1. Отургандагы абалын дыкат изилдеңиз.

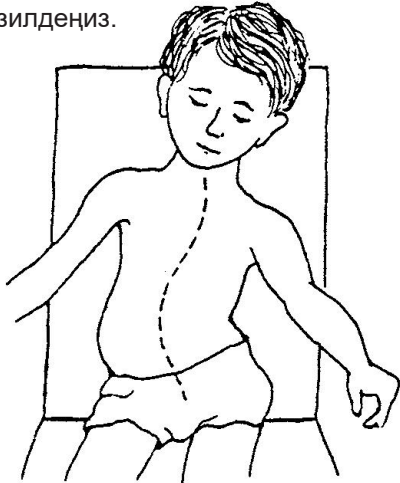

2. Отургандагы абалын көрсөткөн схемалуу сүрөттү тартыңыз. Андан кийин, бала түзүрөөк отурушу үчүн, каерине басым келтирүү керек экенин жебелер менен белгилеңиз.

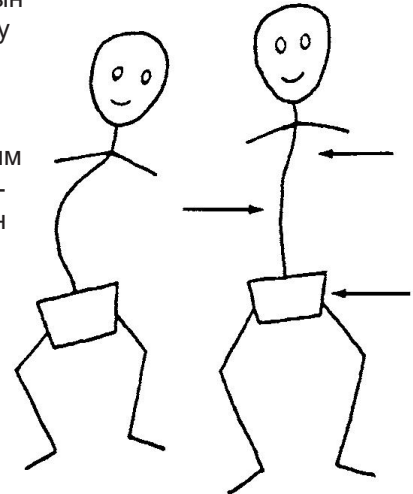

3. Бирөө денесин эң туура абалында бекем кармап турганда, сиздин оюңуз боюнча, багыттоочу чектөөчтөр керек болгон жерлерди белгилеп алыңыз.



4. Адегенде, багыттоочу чектөөчтөрдү убактылуу кармагыңыз.

тулку үчүн багыттоочу чектөөчтөр

жамбаш сөөк үчүн

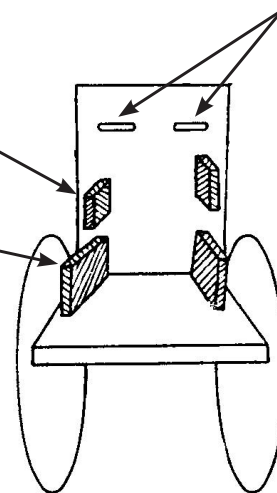

Эгер керек болсо, желенгүчүндө кайыштарды кармауу үчүн тешиктерди тешип алса болот.

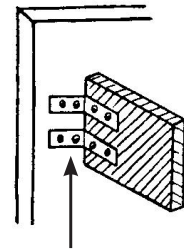

Колдордун астындагы багыттоочу чектөөчтөр ичке болууга тийиш. Аларды отургучка бекитүү үчүн, темир үч бурчтуктарды пайдаланса болот.

5. Бала ага ыңгайланган отургучта отурган абалына көз чаптырыңыз. Эгер отурган абалы мүмкүн болушунча оңдолгон болсо – аны андан ары оңдоо мүмкүн болбосо, багыттоочу чектөөчтөрдү бекем бекитип, алар баланын терисине жаракат келтирбешин үчүн, беттерин жумшак материал менен каптап коюңуз.

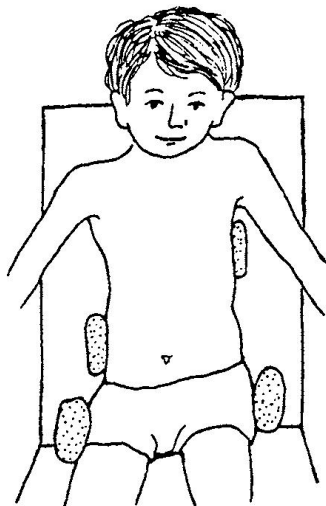

Кайыштары отургучтун желенгүчүндөгү тешиктерге киргизилип карматылган, формасы "Н" тамгасына окшош жасалга – оор бузулуулары бар баланын тулкусун ордунда бекем кармоо үчүн дагы бир сонун ыкма.

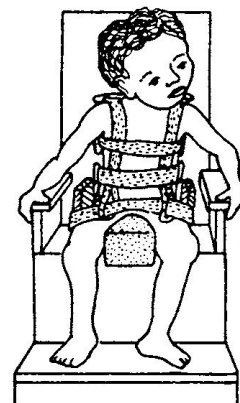

Ар бир конкреттүү балага денесинин бөлүктөрүн ордунда бекем кармаган кандай жасалгалар керек экенин кылдат изилдеңиз.

Мариянын буттары түз сунулуп, бир бирине ыкталып, ичтерин көздөй бурулуп калган. Мунун айынан бүтүндөй денесинин абалы начар.

Педро – денеси чыңалып кала бергендиктен ийкесиз, тизелери бир биринен алыстатылып кармалган (булчуңдарында гипертонус бар), салмагы чоң бала.

Белдемчи кайыш белгилүү бир даражада жамбаш сөөгүн тартып, ордунда кармайт, бирок денесинин абалын оңдоо үчүн, бул жетишсиз.

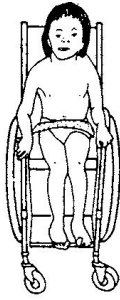

Жамбаш сөөк - кашка жилик муундарынын бүгүлүү бурчун көбөйткөн, аркасынын астына коюлуучу такта, андан тышкары, тизе муундарынын астына коюлуучу желөк кыздын денесинин абалын кайыштарды колдонуусуз эле (!) жакшыртууга жардам берет.

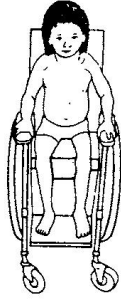

Багыттоочу чектөөчтөрү бар катуу **желөнгүч**, атайын **жаздыкча** жана тизелерди **ажыраткыч** – баары “биригип” балага жардам бере алган жок.



Бирок **белдемчи кайыш** жана капталдарына орнотулган, тизелери үчүн **чектөөчтөр** балага денесин бир кыйла туурааак абалга келтирип алуусуна мүмкүнчүлүк берет. (Бул кетмендери үчүн кайыштар да керек болушу мүмкүн.)

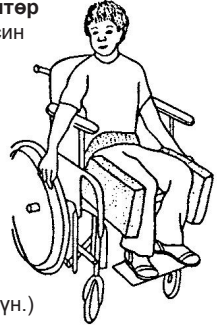

ИЙИНДЕРИ ЖАНА ДАЛЫЛАРЫ ҮЧҮН БАГЫТТООЧУ ЧЕКТӨӨЧТӨР

Паблитонун спастикалуу булчуңдары анын ийиндерин артка тартып, колдорун алдында бир бирине жакындатуусуна жол бербейт. Айылдык жумушчу топто бир идея пайда болду.

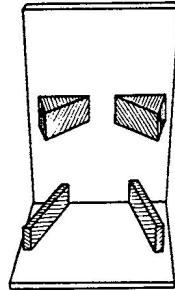
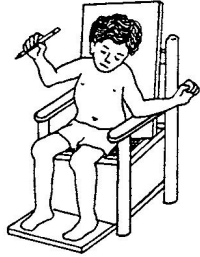

Алар отургучунун желөнгүчүнүн арткы бетине, сүрөттөгүдөй, далылары үчүн багыттоочу чектөөчтөрдү орнотуп беришти. Чектөөчтөр ийиндерин бир аз алдыга жантайтып кармоосуна балага жардам берет.



Азыр Паблито колдорун алдында бир бирине жакындатып тийгизе алат. Оюнчуктар менен ойноо ал үчүн оңорураак болуп калды.

ТАКТА-ҮСТӨЛЧӨ

Мындай тактаны жука жыгачтан, фанерадан же фибролиттен жасоого болот. Ал оңой алып салынма, бирок, ошол эле учурда, отургучта бекем кармалгыдай болушу керек

Балага туура келген такта-үстөлчөнү кесип алуу үчүн, баланы ченөөгө жардам берүүчү жөнөкөй аспапты картон же башка бекем кагаздан жасаса болот.

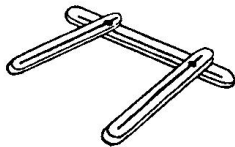

Такта-үстөлчө (айрыкча эгер ал балага туураланып кесилип, анын денесине туура кыналса) ийиндерин, колдорун жана денесин туура абалда кармоосуна балага жардам бериши мүмкүн.

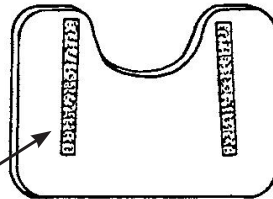

Мындай тактаны отургучка бекитүүнү ыңгайлуу кылуу үчүн, **“липучка” илгичти** пайдаланса болот. Ошондо аны алып салуу жеңил болот, андан тышкары, тактаны алдыга, артка – ары-бери жылдыруу мүмкүн болот.

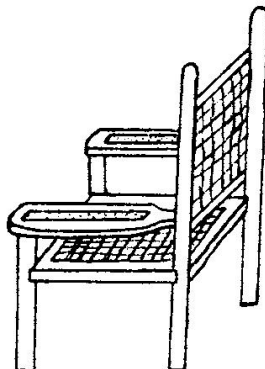

Отургучтун чыканак койгучтарына **“липучка” илгичтин** жумшак жагын бекитүүнү унутпаңыз. Такта колдонулбаганда (алып салынганда), анын одуракай жагынан баланын колдорун тытылышы мүмкүн.



казыкчалардын ордун өзгөртүү үчүн, **кошумча тешиктер**

Бир аз **көтөрүлүп турган четтери** оюнчуктар тактадан түшүп кетүүсүнө жол бербейт.

Тешиктерине орнотулган эки казыкча балага ыңгайлуураак отуруусуна же абалына которуусуна жардам берет. Мындан тышкары, алар колдорду башкарууну өрчүтүүгө да жардам берет (шакечелерди казыкчаларга кийгизүү ж.б.у.с.).

Такта-үстөлчө көбүнчө отургучтун чыканак койгучтарынын **бийиктигинде эле** орнотулат (602-бетти караңыз). Бала үчүн эң ылайыктуу бийиктикти издеңиз.

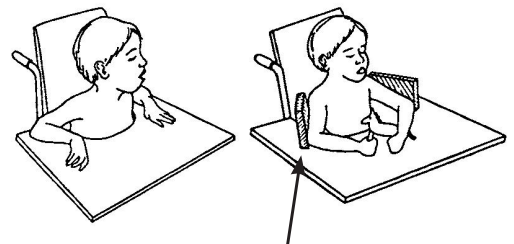

Эгер керек болсо, баланын ийиндерин бир аз алдыга жантайтып кармоо, ал эми колдорун ойноо үчүн ыңгайлуураак карматуу жана денесинин абалын которууну оңтойлуураак кылуу үчүн, такта-үстөлчө менен чогуу, колдору үчүн багыттоочу чектөөчтөрдү колдонсо болот.

ДӨҢГӨЛӨКТҮҮ ОТУРГУЧКА САЛЫНМА ЖАСАЛГАНЫН ТҮЗҮЛҮШҮ

Positioning the Client with Central Nervous System Deficits (Борбордук нерв системинде бузулуусу бар бей-таптын денесин туура абалына келтирүү) деп аталган китептен алынган мындай жасалга дененин абалын башкарууга мүмкүнчүлүк берет. Ал булчуңдарында спастикасы бар айрым балдар үчүн өзгөчө пайдалуу. Башында ал дөңгөлөктүү отургучка салып орнотуп колдонуу үчүн иштелип чыкканына карабастан, анын мындай түзүлүшүн конкреттүү бала үчүн атайын жасалган жыгач дөңгөлөктүү отургучтун же дөңгөлөктөрү жок отургучтун сүлдөрү катары колдонууга болот.

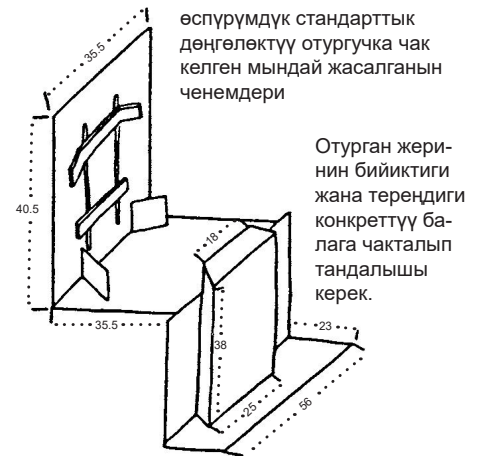
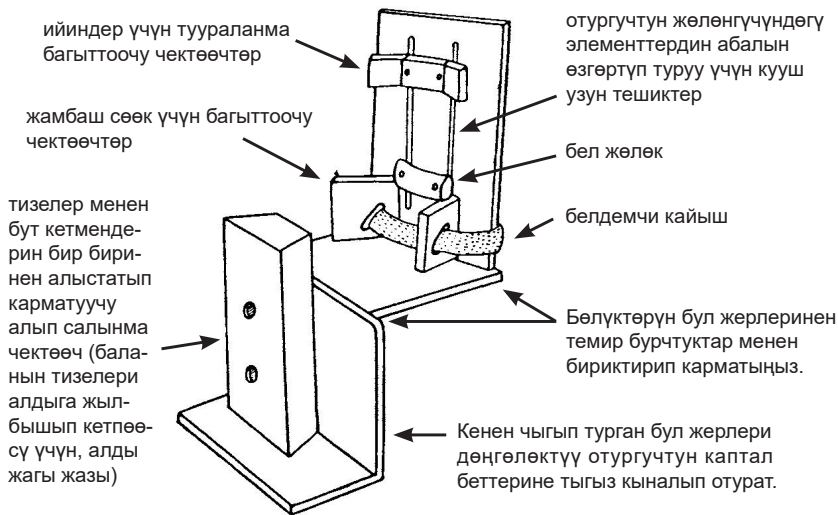

Ченемдери сантиметр (см) менен берилген.
Дүймга өткөрүү үчүн, 2,5га бөлүү керек.

БУТТАРДЫ СУНУП ОТУРУУ ҮЧҮН ОТУРГУЧТУН АЛКАГЫНЫН ТҮЗҮЛҮШҮ

(негизинен, абдан жаш балдар үчүн)



Алкакты жерге, үстөлгө, отургучка же дөңгөлөктүү отургучка коюп, анан ага баланы отургузса болот.



ЧЫГЫРЫКТУУ ТАКТАНЫН ТҮЗҮЛҮШҮ (ДӨҢГӨЛӨКТҮҮ ТАКТА)

Жогорудагыдай эле багыттоочу чектөөчтөрдү, жөлөктөрдү жана кайыштарды колдонуңуз.

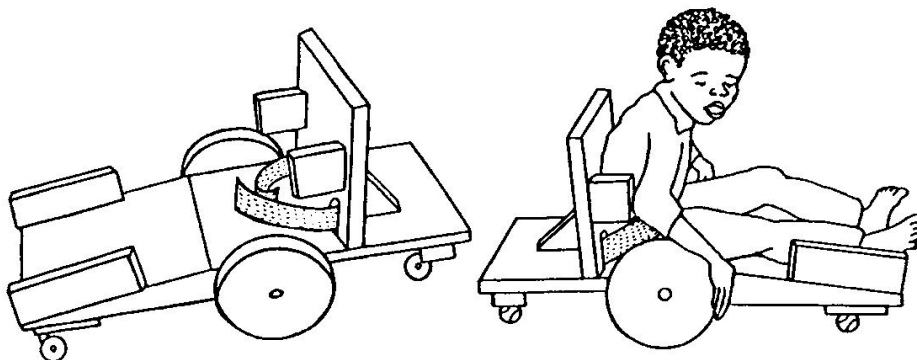

Эскертме. Баланын негизги салмагы чоң дөңгөлөктөргө келүүгө тийиш. Бала денесинин салмагын алдынкы дөңгөлөктөрүнөн арткы дөңгөлөктөрүнө (жана кайра, карама-каршы багытта) которуп тура алат. Тегиз эмес беттер боюнча жылуу үчүн, бала салмагын чоң дөңгөлөктөргө ары-бери таразалап өткөрүп, ал эми кичинекей дөңгөлөктөрдү жерге аз-маз тийгизип турат.

ЭСКЕРТҮҮ! Отуруу үчүн түзүлүштөрдүн бардыгын сөзсүз атайын жаздыкчалар же бети жумшак төшөмдөр менен чогуу пайдалангыла. Денесинин бөлүктөрү өзүнөн өзү капыстан кескин түрдө жулкуна берген балдарда эт оюлуулар пайда болушу мүмкүн (24-бөлүмдү караңыз).